

# РЕЗУЛЬТАТЫ ИССЛЕДОВАНИЯ САЙТОВ КОНКУРЕНТОВ ДЛЯ ПРОЕКТА «БИРЖА КАМНЕЙ»



**Подготовил:** Петрова Анжелика

**Дата создания документа:** 02.04.15 г.

**Версия:** 1.0



+7 (495) 215-13-14

[www.bel-kot.com](http://www.bel-kot.com)

Проектирование, создание, продвижение и поддержка сайтов

# ЗАДАЧИ ИССЛЕДОВАНИЯ

1. Проанализировать конкурентную среду.
2. Выявить сильные и слабые стороны сайтов конкурентов.
3. Сформировать список удачных функциональных решений.

# РЕЗУЛЬТАТЫ ИССЛЕДОВАНИЯ

## Общая характеристика среды

---

Состав среды:

- Интернет-аукционы – прямые конкуренты, дают возможность продать камень на своей торговой площадке. Администрация аукциона получает лот от владельца, подготавливает его к продаже (фотографирование, подготовка документов и материалов для сайта), создает лот на сайте, по нему проходят торги (посетители сайта делают ставки), победитель аукциона оплачивает лот и получает камень.
- Интернет-магазины, которые продают ювелирные изделия и драгоценные камни. Заинтересовывают наличием разнообразных удобных фильтров, лаконичным современным дизайном. Предлагают выбрать камень и вставить его в понравившееся изделие. Делают акцент на сервисе и гарантиях качества изделий.
- Интернет-магазины, специализирующиеся только на продаже драгоценных камней. Заинтересовывают наличием широкой информации о камнях, дают гарантию, консультации.
- Порталы о драгоценных камнях, где в основном выкладываются фото и описания камней, камни по гороскопу. Предназначены для коллекционеров, владельцев камней, экспертов в области и интересующихся камнями людей.

## Как работают конкуренты

Конкуренты в России (по порядку в выдаче Google по запросу «драгоценные камни аукцион» и «драгоценные камни купить»)

№ п/п	Сайт	Кол-во отметок «Нравится» в Facebook	Подписчиков в Vkontakte	Подписчиков в Instagram	Комментарий
1.	<a href="https://www.dqts.ru">https://www.dqts.ru</a>	1 652	-	-	Онлайн-аукцион бриллиантов и цветных драгоценных камней
2.	<a href="http://www.brilliant-shop.ru">http://www.brilliant-shop.ru</a>	-	-	-	Продажа ювелирных украшений и драгоценных камней, есть раздел «Аукционный дом»
3.	<a href="http://poludrag.ru">http://poludrag.ru</a>	12	-	-	Интернет-магазин полудрагоценных камней
4.	<a href="http://redkiekamni.ru">http://redkiekamni.ru</a>	2 967	-	180	Научная, производственная и торговая компания. Продажа драгоценных камней оффлайн. Портал. «В компании работает диагностическая геммологическая лаборатория...»
5.	<a href="http://gemlovers.ru/">http://gemlovers.ru/</a>	137	1 331	1 031	Интернет-магазин камней, возможен заказ украшений на заказ
6.	<a href="http://epldiamond.ru">http://epldiamond.ru</a>	996	37 982	1 475	Интернет-магазин. Якутские бриллианты и ювелирные изделия с бриллиантами
7.	<a href="http://nebo.ru/">http://nebo.ru/</a>	728	3 707	-	Интернет-магазин ювелирных украшений. В продаже так же бриллианты

Международные конкуренты (по убыванию популярности по кол-ву отметок «Нравится» в Facebook)

№ п/п	Сайт	Кол-во отметок «Нравится» в Facebook	Подписчиков в Vkontakte	Подписчиков в Instagram	Комментарий
1.	<a href="http://www.jtv.com/">http://www.jtv.com/</a>	593 864	-	1 627	Интернет-магазин ювелирных украшений и камней. Свой ТВ канал
2.	<a href="http://www.whiteflash.com/">http://www.whiteflash.com/</a>	186 138	-	9 313	Интернет-магазин ювелирных украшений и бриллиантов по всему миру, работает с 2000 г.
3.	<a href="http://www.gemstoneuniverse.com/">http://www.gemstoneuniverse.com/</a>	168 624	-	-	Интернет-магазин камней и ювелирных украшений. Офис в Индии. Международная отправка. +Заказы на подбор личного камня
4.	<a href="http://www.jamesallen.com/">http://www.jamesallen.com/</a>	102 668	-	2 590	Интернет-магазин ювелирных украшений и камней. Акцент на свадебных украшениях. 360° Diamond Display Technology™. Сервис segoma.com

5.	<a href="http://www.starruby.in/store">http://www.starruby.in/store</a>	14 294	-	-	Онлайн-магазин камней (принадлежит компании Harshil Jewellers, Индия. Компания основана в 1980гг, импортер, производитель и экспортер драгоценных камней)
6.	<a href="http://www.sapphirerings.org/">http://www.sapphirerings.org/</a>	5 670	-	-	Интернет-магазин украшений с сапфирами (Компания находится в США). Возможен заказ кольца по индивидуальному эскизу
7.	<a href="http://www.israel-diamonds.com/">http://www.israel-diamonds.com/</a>	1 033	-	470	Интернет-магазин камней и ювелирных изделий. Работает с 1999г.
8.	<a href="http://www.diamondsphinx.ru/">http://www.diamondsphinx.ru/</a>	-	-	-	Каталог бриллиантов Израильской Алмазной Биржи. Возможность заказать ювелирное изделие с бриллиантами из наличия и под заказ.
9.	<a href="http://cutwise.com/">http://cutwise.com/</a>	-	-	-	Платформа поиска и подбора бриллиантов (в разработке). Собственная система для снятия видео – Octopus.

Конкурент	Первое знакомство и доступность	Наименование	Архитектура	Эффективность	Как привлекают покупателей
<a href="https://www.dgts.ru">https://www.dgts.ru</a>	<ul style="list-style-type: none"> <li>- При первом знакомстве нет понимания, чем занимается сайт</li> <li>- Нет инструкций, что пользователь может делать дальше</li> <li>- Базовые элементы интерфейса находятся не сразу</li> </ul>	<ul style="list-style-type: none"> <li>+ Названия разделов легко воспринимаются</li> <li>- В меню «Аукционы» пункты «Список лотов», «Программы аукционов», «Список аукционов»: сложно уловить различие между пунктами.</li> </ul>	<ul style="list-style-type: none"> <li>- Информация разбита на слишком большие категории («Аукционы»). Это усложняет поиск нужной подкатегории лотов.</li> <li>- В меню «Аукционы» слишком много пунктов разных типов. Пользователь ожидает более четкого разграничения по типам камней/ по сущностям сайта («Список лотов», «Список аукционов»)</li> <li>- На Главной странице блок со ссылками на партнеров выполняет функцию поднятия доверия к сайту, но пользователь ожидает</li> </ul>	<ul style="list-style-type: none"> <li>+ Пользователь может эффективно решать задачи задачи по покупке (сделать ставку, заказать кольцо)</li> <li>- Для того, чтобы лот пользователя появился на сайте нужно пройти «Аккредитацию продавца» (часть полей повторяется с шага регистрации, приходится повторно заполнять) и отправить камень администрации.</li> </ul>	<ul style="list-style-type: none"> <li>+Гарантия, что все лоты имеют сертификаты GIA, ГОСТ</li> <li>+Информация о защищенности данных и безопасности коммуникаций на сайте</li> <li>+Онлайн игра</li> </ul>

			на месте этого блока более полезные ссылки или инструкции		
<a href="http://www.brilliant-shop.ru">http://www.brilliant-shop.ru</a>	- Графическое представление сайта устарело + Базовые элементы интерфейса пользователь сразу находит + Есть понятные инструкции («Выберите из тысячи наших блестящих бриллиантов - свой!», «Создайте свое украшение»)	+ Названия разделов осмысленны +- Название пункта «Калиброванные камни» больше подходит для профессионалов в области (нужно учитывать и неопытных пользователей в области)	+ Наличие двух сквозных меню товаров (вверху и сбоку) + Основные информационные элементы расположены в привычных местах (кроме ссылок для входа и регистрации)	- Оформление заказа только после регистрации на сайте (может повлечь отказы) - У пользователя, который передал лот для продажи, нет возможности управлять лотом. Это делает администрация сайта.	+ Акцент на продажу ювелирных изделий с выбранным камнем + Возможность купить и сделать ставку на лот
<a href="http://poludrag.ru">http://poludrag.ru</a>	- Графическое представление сайта устарело + Базовые элементы интерфейса просматриваются сразу	+ Акценты в шапке легко воспринимаются («Доставим по России», «Гарантируем качество») + Название пункта в меню «Стандартные камни» воспринимается легче для неопытного пользователя	- В меню нет четкого разделения категорий товаров - Категории по типам камней ожидаются пользователем вверху страницы	+ Пользователь может эффективно решить основную задачу – оформление заказа	+ Камни без посредников + Большой выбор редких, крупных камней + Заказ оформляется без регистрации
<a href="http://www.redkiekamni.ru/">http://www.redkiekamni.ru/</a>	- Устаревшее графическое представление сайта + Базовые элементы интерфейса находятся легко + Инструкции по работе с сайтом находятся не сразу, требуется искать пояснение как купить по страницам сайта + Много информации о работе офлайн (телефоны, график)	- Названия разделов в основном сложно воспринимаются, наименования для профессионалов	- Слишком много категорий в левом меню, категории по названию камней («Александрит..») и по типу товаров («Самые интересные камни») смешаны, пользователь ожидает разделение этих категорий	- Пользователь не может с помощью интерфейса сайта купить камни (требуются дополнительные инструменты – телефон, почта) - Может возникнуть сложность в навигации, т.к. в левом меню сайта сложно сориентироваться (слишком много пунктов, сжатые).	+ Обширная информация о камнях на сайте (статьи, форум) + Информация о сотрудниках (профессор физики, дипломированные геммологи), наличии собственной лаборатории, библиотеки + Ассортимент сайта в наличии в офисе
<a href="http://gemlovers.ru/">http://gemlovers.ru/</a>	+ Качественные фотографии + Хороший уровень графического представления сайта	+ Названия разделов легко воспринимаются. + Уникальные описания камней + Хорошие общие тексты	+ Информация разбита на категории осмысленно (отдельно вынесена информация по уникальным камням и ювелирным изделиям на заказ, отдельно раздел со статьями).	+ Пользователь может эффективно решить свои задачи (есть возможность заказать камень из каталога, купить камень под заказ и заказать ювелирное изделие) + Минимальный набор	+ Специализируются на поиске камней на заказ. + Покрывают широкий спектр потребностей клиента (заказ из наличия, заказ на подбор камня,

				<p>персональных данных при оформлении заказа</p> <ul style="list-style-type: none"> <li>- Не работает оформление заказа</li> <li>- В шапке нет возможности без нажатия на корзину узнать, что внутри</li> </ul>	<p>ювелирные изделия на заказ)</p> <ul style="list-style-type: none"> <li>+ Возможность забрать покупку в шоуруме</li> <li>+ Закрытый раздел с «самыми интересными предложениями на рынке»</li> <li>+ Информация о камнях («Энциклопедия») с интересными фактами о них</li> </ul>
<p><a href="http://epldiamond.ru">http://epldiamond.ru</a></p>	<ul style="list-style-type: none"> <li>+ Современный дизайн</li> <li>+ Базовые элементы интерфейса выделены контрастно, сразу находятся</li> <li>+ На Главной странице даются основные категории для перехода в них, блок «Предложения дня»</li> </ul>	<ul style="list-style-type: none"> <li>+ Названия основных пунктов меню короткие и четкие, легко воспринимаются</li> </ul>	<ul style="list-style-type: none"> <li>+ Информация разбита на категории осмысленно</li> <li>+ Информационные элементы расположены в тех местах, где ожидают их найти пользователи.</li> <li>- В разделе «Доставка и оплата» сложные для восприятия «Условия оформления заказа»</li> </ul>	<ul style="list-style-type: none"> <li>+ Пользователь может эффективно решить свои задачи (купить бриллиант/ювелирное изделие, вставить понравившийся бриллиант в оправу)</li> <li>- Пользователь может ошибаться на этапе оформления заказа (радио-кнопки по умолчанию не выбраны, после ввода адреса доставки и нажатия на кнопку подтверждения заказа возникнет ошибка)</li> </ul>	<ul style="list-style-type: none"> <li>+ Даются гарантии качества и цен без лишних наценок (собственное гранильное и ювелирное производство, своя сеть магазинов)</li> <li>+ Оплата заказа онлайн (дается гарантия безопасности оплаты)</li> <li>+ Возраст компании 21 год</li> </ul>
<p><a href="http://nebo.ru/">http://nebo.ru/</a></p>	<ul style="list-style-type: none"> <li>+ Графическое представление сайта хорошего уровня</li> <li>+ Наличие понятных инструкций на Главной странице («Подберите украшение», «Все кольца»,..)</li> <li>+ Красивые картинки</li> <li>+ Базовые элементы интерфейса сразу видны</li> </ul>	<ul style="list-style-type: none"> <li>+ Названия разделов короткие, легко воспринимаются</li> <li>+ Название блоков заинтересовывают («Сияние бриллиантов. Смотреть»)</li> <li>+ Вместо «корзины» надпись «Вы выбрали 1 украшение»</li> </ul>	<ul style="list-style-type: none"> <li>+ Информация разбита на категории осмысленно (по типам товаров и по полу, что дает разную логику выбора пользователю)</li> <li>+ Базовые информационные элементы расположены в ожидаемых местах</li> </ul>	<ul style="list-style-type: none"> <li>+ Пользователь может эффективно решить задачу покупки ювелирного украшения и бриллиантов</li> <li>+ Возможность из корзины перейти к оплате заказа избавляет от дополнительного шага подтверждения заказа</li> </ul>	<ul style="list-style-type: none"> <li>+ Большой ассортимент ювелирных изделий</li> <li>+ Бесплатная доставка</li> <li>+ Оформление заказа без регистрации</li> <li>+ Оплата онлайн</li> <li>+ Скидки и подарки</li> <li>+ Наглядный фильтр товаров</li> </ul>
<p><a href="http://www.diamondsphinx.ru/">http://www.diamondsphinx.ru/</a></p>	<ul style="list-style-type: none"> <li>- Устаревшая графическая часть</li> <li>+ Базовые элементы интерфейса пользователь сразу найдет</li> </ul>	<ul style="list-style-type: none"> <li>+ Наименования разделов воспринимаются легко</li> <li>- Текстов на Главной странице слишком много, сложно читать</li> </ul>	<ul style="list-style-type: none"> <li>+ Информация разбита на категории осмысленно</li> <li>+ Заметные меню в ожидаемых местах</li> <li>- Недостаточно данных</li> </ul>	<ul style="list-style-type: none"> <li>- Пользователь не может на сайте эффективно решить основную задачу – сделать покупку бриллианта. Сайт</li> </ul>	<ul style="list-style-type: none"> <li>+ Покупка напрямую на Бриллиантовой бирже</li> <li>+ Информация о консультациях профессионального</li> </ul>

	<ul style="list-style-type: none"> <li>+ Наглядное представление цветов бриллиантов</li> <li>- Отсутствие инструкций на видном месте по процессу покупки</li> </ul>	<ul style="list-style-type: none"> <li>- Иконка письма без подписи в шапке затрудняет понимание функции элемента (необходима подпись к иконке)</li> </ul>	<ul style="list-style-type: none"> <li>о компании</li> <li>- Блок с поиском авиабилетов пользователь не ожидает найти на таком сайте</li> </ul>	<ul style="list-style-type: none"> <li>позволяет только посмотреть цены и фото, написать сообщение администрации</li> </ul>	<ul style="list-style-type: none"> <li>геммолога с опытом работы 30 лет</li> <li>+ Сертификаты GIA</li> <li>+ Мультиязычность сайта</li> <li>+ Возможность задать вопрос лично одному из сотрудников на сайте</li> </ul>
<a href="http://www.jtv.com/">http://www.jtv.com/</a>	<ul style="list-style-type: none"> <li>+ Базовые элементы интерфейса пользователь сразу находит</li> <li>+ На Главной есть инструкции для пользователя (недостаточно контраста между ними)</li> </ul>	<ul style="list-style-type: none"> <li>+ Названия разделов короткие и легко воспринимаются</li> <li>+ В главном меню выпадающих меню разграничены категории, что упрощает восприятие (по типу/по камню/по коллекции)</li> </ul>	<ul style="list-style-type: none"> <li>+ Информации на сайте много, но она разбита осмысленно, что не вызывает сложности в навигации</li> <li>+ Базовые информационные элементы расположены в ожидаемых местах</li> </ul>	<ul style="list-style-type: none"> <li>- Слишком большой ассортимент может вызвать сложности в поиске нужного товара</li> <li>+ Основную задачу – покупку украшений, пользователь может эффективно решить</li> <li>+ Возможность оформить заказ без регистрации</li> </ul>	<ul style="list-style-type: none"> <li>+ Широкий ассортимент украшений</li> <li>+ Большой раздел с информацией о камнях и украшениях (статьи, блоги, эксперты)</li> <li>+ Свой ТВ канал</li> <li>+ Акции и специальные предложения</li> </ul>
<a href="http://www.whiteflash.com/">http://www.whiteflash.com/</a>	<ul style="list-style-type: none"> <li>+ Явно видны инструкции (формы бриллиантов, виды колец)</li> <li>+ Базовые элементы интерфейса легко находятся</li> <li>- Паттерн на фоне затрудняет читабельность</li> </ul>	<ul style="list-style-type: none"> <li>+ Названия разделов легко воспринимаются</li> <li>+ Пункт «Why Whiteflash» раскрывает преимущества магазина, повышает доверие пользователя</li> </ul>	<ul style="list-style-type: none"> <li>+ Информация разбита на категории осмысленно</li> <li>+ Информационные элементы находятся в ожидаемых местах</li> <li>+ Отзывы разбиты на категории</li> </ul>	<ul style="list-style-type: none"> <li>+ Пользователь может эффективно решить свои задачи</li> <li>+ Дублирование корзины и списка желаний вверху и внизу страницы</li> <li>+ Возможность оформления заказа без авторизации</li> <li>+ Всегда видный блок с товарами в корзине, понравившимися камнями (интересное решение - отдельно камни / парные бриллианты, украшения)</li> <li>+ FAQ (+интерактивная помощь в определении размера кольца)</li> </ul>	<ul style="list-style-type: none"> <li>+ Бесплатная международная доставка</li> <li>+ Шоурум</li> <li>+ Скидки</li> <li>+ Оплата онлайн</li> <li>+ Статьи и видео информационного характера (все о бриллиантах, как выбрать,..)</li> <li>+ Большое количество отзывов</li> </ul>
<a href="http://www.gemstoneuniverse.com/">http://www.gemstoneuniverse.com/</a>	<ul style="list-style-type: none"> <li>+ Наличие понятных инструкций</li> <li>+ Базовые элементы интерфейса выделены и воспринимаются легко</li> <li>+ Раскрытие основной информации на</li> </ul>	<ul style="list-style-type: none"> <li>+ Выбраны удачные названия пунктов («Выбрать камень», «Выбрать кольцо»), которые легко воспринимаются</li> </ul>	<ul style="list-style-type: none"> <li>+ Информация разбита на понятные категории, меню разделены на главное (Выбрать камень, Выбрать кольцо,..) и второстепенное (Аккаунт, Отзывы,</li> </ul>	<ul style="list-style-type: none"> <li>+ Пользователь может эффективно решить свою задачу</li> <li>+ На информационных статьях открыта возможность обмена комментариями (обратная связь с</li> </ul>	<ul style="list-style-type: none"> <li>+ Возможность заказать рекомендации к выбору личного камня, с пояснением астрологических аспектов</li> <li>+ Гарантии,</li> </ul>

	<p>Главной странице о компании и процессе покупки (для понимания сферы деятельности магазина и направления пользователя к интересующей информации)</p>		<p>Блог,..)</p>	<p>пользователем) + Возможность заказать сертификат + Просмотр видео товара в хорошем качестве</p>	<p>сертификаты + Полная информация о процессе покупки, о сертификации камней + Обратная связь с пользователем, информационные статьи и видео + Много отзывов</p>
<p><a href="http://www.jamesallen.com/">http://www.jamesallen.com/</a></p>	<p>+ Приятное впечатление + Современный лаконичный дизайн (особенно привлекают внимание тематические иконки) + Базовые элементы интерфейса сразу находятся пользователем + Наличие понятных инструкций (START WITH A SETTING, START WITH A DIAMOND, Prefer a Gemstone?)</p>	<p>+ Название разделов воспринимаются легко + Использование иконок к пунктам меню упрощает восприятие</p>	<p>+ Информация разбита по отдельным меню, что упрощает навигацию + В основном меню отделены графически пункты меню каталога и пункты о компании, статьи и вопросы + Базовые элементы интерфейса расположены в привычных местах</p>	<p>+ Пользователь может эффективно решить задачу + Видео при наведении на фото лота - Нет возможности оформить заказ без регистрации + Авторизация через Facebook</p>	<p>+ Современный дизайн + Красивые фото, одинаковые фото камней (единая система съемки) + Гарантии + Возможность вставить понравившийся камень в оправу + Доступная обратная связь</p>
<p><a href="http://www.starruby.in/store">http://www.starruby.in/store</a></p>	<p>- Графическая часть сайта устарела - Нет явных инструкций для пользователя</p>	<p>- Названия разделов короткие, осмысленные, из-за перегруженности меню воспринимаются сложно</p>	<p>- Слишком много категорий в меню (усложнена навигация) + Не все базовые элементы расположены в ожидаемых местах (корзина – один из пунктов в меню, оформлена одинаково с другими пунктами)</p>	<p>- Пользователь может не найти корзину - Не сразу находится информация о количестве товаров в корзине без перехода на страницу Корзины + Возможность оформить заказ без регистрации - Нет возможности отфильтровать товары +- Пользователь может эффективно решить свою задачу, но может ошибаться при оформлении заказа (поиск корзины)</p>	<p>+ Возраст компании + Акции и скидки + Международная доставка + Логотипы ТК, сертификатов, платежных систем</p>
<p><a href="http://www.sapphirerings.org/">http://www.sapphirerings.org/</a></p>	<p>+ Графическая часть сайта воспринимается легко - Нет явных инструкций</p>	<p>- Слишком частое повторение слова «SAPPHIRE» затрудняет восприятие отличий</p>	<p>+ Информация разбита на категории осмысленно + Предоставляется</p>	<p>+ Пользователь может эффективно решить свои задачи - Могут быть отказы на</p>	<p>+ Бесплатная международная доставка + Приятные опции</p>



	для пользователя	между словами	разная логика сортировки категорий в меню (по типу изделия, по цвету, по форме) - Пустой раздел с отзывами + Информация разделена на несколько меню (основное, информация о компании, пользовательское)	этапе оформления заказа (необходима регистрация на сайте) - Не все элементы интерфейса находятся сразу (сравнение товаров сбоку сразу можно не заметить)	(вроде уникальной упаковки изделия) + Возможен заказ изделия по индивидуальному эскизу + Раздел с информацией о камнях
<a href="http://www.israel-diamonds.com/">http://www.israel-diamonds.com/</a>	+ Базовые элементы находятся легко + Инструкции есть и графически выражены + Несмотря на большое кол-во текста и ссылок, сайт не выглядит сложным	+ Названия разделов коротки и легко воспринимаются + Нет выпадающих меню, но это не затрудняет навигацию	+ Информация разделена на несколько меню (основное, о компании и пользовательское) + Все базовые элементы расположены в ожидаемых местах	- В шапке в корзине не отображается кол-во товаров (только после перехода на страницу корзины) + Возможно оформление заказа без регистрации + Пользователь может эффективно решить свои задачи	+ Возраст компании и репутация + Большой ассортимент + Гарантия безопасной бесплатной доставки + Возможность выбрать камень для изделия + Возможность заказать индивидуальное кольцо + Логотипы ТК, сертификатов, платежных систем + Доступная обратная связь
<a href="http://cutwise.com/">http://cutwise.com/</a>	+ Графическая часть легко воспринимается +- На Главной сразу размещен фильтр и каталог камней (для тех пользователей, которые не знакомы с сайтом, может вызвать сложности в понимании процесса взаимодействия с сайтом. Можно только смотреть камни? Можно купить онлайн? Необходимы инструкции)	+ Названия пунктов меню в ЛК понятные, воспринимаются легко	+ На сайте пока минимальный набор разделов - Если находишься в ЛК, чтобы посмотреть каталог нужно нажать на логотип (могут возникнуть проблемы в навигации)	+ Камни на видео расположены в одной плоскости и при включении видео двигаются одинаково (дает возможность сравнить) + Пользователь может эффективно подобрать камни по нужным параметрам (наглядный поиск и широкий набор параметров) + Продавец может с сайта отправлять ссылки на свои камни потенциальным покупателям (через смс и эл. почту)	+ Собственная система для снятия видео, фотографии камней с использованием разных технологий фотографирования +- Общение с продавцом напрямую + Приятный дизайн

				+ - Сайт предоставляет только контактные данные продавца для связи. В процессе купли-продажи не участвует	
--	--	--	--	---	--

## Выводы: что можно применить

### ГЛАВНАЯ СТРАНИЦА

Представление компании, раскрытие процесса покупки, новости  
<http://www.gemstoneuniverse.com/>



Welcome, Guest Shopping Cart (0) US Dollar - USD Search

 **GEMSTONEUNIVERSE** 169 Tr  
THE GOLD STANDARD IN PLANETARY GEMOLOGY 169 Tr

 **TRUSTPILOT**  
Third Party Reviews

 **Нрав**

Home In Media My Account Testimonials FAQs Blog Contact Us Need Help? Ask Live

 **GEMSTONEUNIVERSE PARTNERS** -  **GEMSTONEUNIVERSE GUARANTEE**  
100% Satisfaction or Replacement / Refund

**GEMSTONE REPORT** **CHOOSE GEM** **CHOOSE RING/PENDANT** **RING SIZE** **CERTIFICATION** **GALLERY** **ARTICLES** **PAYMENT** **SHIPPING**

- Do Gems Work - No they Don't for 90% People
- Upratna Gemstones- Hold on to your Miracle
- Blessings of His Holiness - The Dalai Lama
- Why Every Gem is not a Jyotish Gemstone?
- Are You Still Buying Gemstones in Rattis? Stop!
- World's Largest Store for Planetary Gems
- Top Tips to Buy Gemstones Online
- Colored Gemstone Clarity Systems- Stop Bluffing
- Success wears Jyotish Gemstones

The Enchanting Gem of mercury Emerald works Magic for  
**THE EMERALD QUEEN**

*Farah Khan*

Exclusive to Gemstoneuniverse.com

**INTRODUCTION TO NAVRATNA**  
  
[Click Here >](#)

**ABOUT GEMSTONE UNIVERSE**  
  
[Click Here >](#)

**THE ULTIMATE PROCESS**  
  
[Click Here >](#)

**WHAT'S NEW**  

- The Blog-2000+ Knowledge Resources
- Gemstoneuniverse Reviews
- Bling it on Contest Winners
- Excellence in Exports Award
- Bharat Ratna Prof CNR Rao- Award
- Indian Astrology Gemstones
- Loose Gemstones available now
- How to do Puja & Consecration of Gemstones
- Astrological Gemstones
- Jyotish Astrology Gemstones

+1 (301) 631-1414 | 24/7



SEARCH

- ENGAGEMENT RINGS
- DIAMONDS
- GEMSTONES
- WEDDING
- FINE JEWELRY
- EDUCATION
- FAQ
- ABOUT

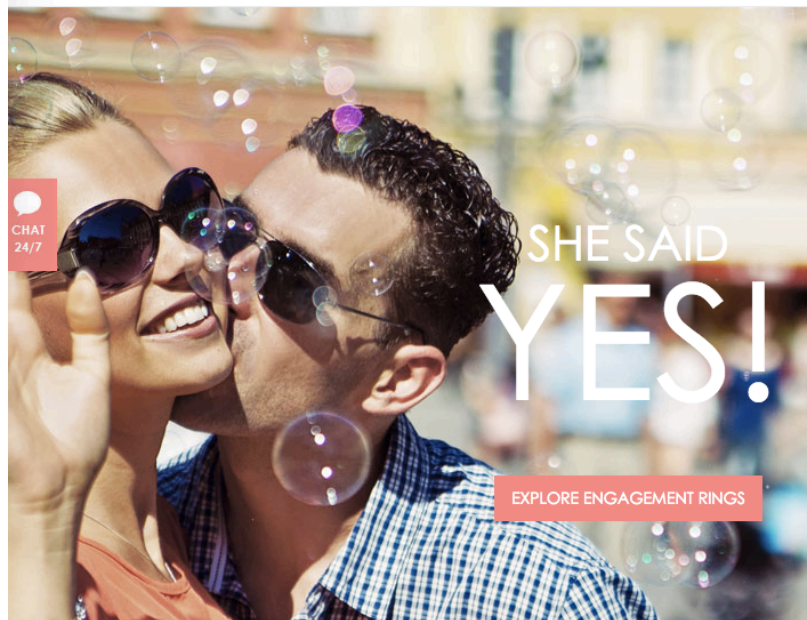

CHAT  
24/7

SHE SAID  
YES!

EXPLORE ENGAGEMENT RINGS



DESIGN YOUR OWN  
ENGAGEMENT RING



START WITH A SETTING

Разделение меню по темам, блочная структура

<http://www.jamesallen.com/>

## #JAMESALLENRINGS

VIEW ALL PICS

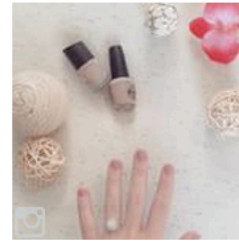
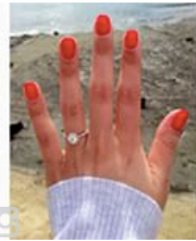
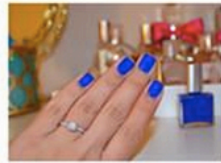

Блок с фото (Instagram)  
<http://www.jamesallen.com/>

Наглядное представление каталога  
<http://www.gems.com.ua/>

## Шаг 1. Выберите камень:

*Хотите купить драгоценные натуральные ка-  
 Оптом? Поштучно? С гарантией? Это к*

**розовый**  
 турмалин  
 гранат  
 сапфир  
 топаз  
 кунцит  
 жемчуг

**красный**  
 рубин  
 турмалин  
 гранат  
 шпинель

**оранжевый**  
 сапфир  
 топаз

**жёлтый**  
 сапфир  
 цитрин  
 жемчуг

**зелёный**  
 изумруд  
 турмалин  
 демантоид  
 цаворит  
 хризолит  
 аметист

**голубой**  
 турмалин  
 топаз  
 аквамарин



### - по цвету

**синий**  
 сапфир  
 танзанит  
 шпинель  
 кианит

**фиолетовый**  
 аметист  
 шпинель

**серый**  
 раухтопаз  
 (дымчатый кварц)  
 жемчуг

**коричневый**  
 бриллиант  
 циркон  
 жемчуг  
 кварц-волосатик

**белый**  
 бриллиант  
 жемчуг  
 сапфир  
 топаз

**чёрный**  
 бриллиант  
 шпинель  
 жемчуг

**мультиколог**  
 александрит  
 опал



### - по алфавиту

- александрит
- аквамарин
- аметист
- бриллиант
- гранат
- демантоид
- дымчатый кварц
- жемчуг
- изумруд
- кварц-волосатик
- кианит
- кунцит
- опал
- раухтопаз
- рубин
- сапфир
- танзанит
- топаз
- турмалин
- хризолит
- цаворит
- циркон
- цитрин
- шпинель
- другие...
- по огранке>>
- по производителю>>>
- по знаку зодиака>>

## SHOP GEMSTONES

Rockin' your world since 1993 - JTV is the world's largest retailer of loose and wholesale gemstones! Our buyer's travel the globe to find you the best deals on exotic sapphires, emeralds and more. Whether you are an avid connoisseur or beginning to discover the radiant world of loose gemstones, we have eye-catching treasures that are a must-have for your collection.

ALL GEMSTONES ▶

TOP-RATED GEMSTONES ▶

NEW ARRIVALS GEMSTONES ▶

SALE GEMSTONES ▶

### ▼ TANZANITE

A top-rated bestseller, known as the fashion gemstone of the century.



### ▲ MORGANITE

Pretty in pink; one of our most-loved, trending favorites!



### ▼ EMERALD

Distinctive green colors and May's elegant birthstone.



### ▼ AMETHYST

Purple: the color of royalty & 2014's color of the year.



### ▼ CHROME DIOPSIDE

Stunning rich green colors that are a must-have for your collection.



### GARNET ▶

Discover a wide group of gems with a multitude of colors.

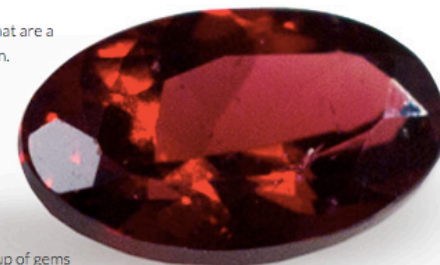

Оформление каталога  
<http://www.jtv.com/gemstone>

Компактное, наглядное размещение категорий  
<http://www.israel-diamonds.com/Diamonds/Default.aspx>



WWW.ISRAEL-DIAMONDS.COM  
FOREVER BRILLIANT

ABOUT US  
FAQ  
Contact Us  
Testimonials

**Worldwide Secure Shipping**

DIAMONDS | FANCY DIAMONDS | JEWELRY | SAPPHIRES | EMERALDS | RUBIES | DESIGN YOUR OWN RING | EDUCATION
Shopping Cart

CALL US 1-800 | LIVE HELP | 30-DAY EASY RETURNS | FREE WORLDWIDE SHIPPING
powered by Google™
Sign In | Register

**EXPERT LIVE HELP**  
Questions? Chat Now

Select Currency  
USA Dollars

Design Your Jewelry

Search Loose Stone

- Loose Diamonds
- Fancy Diamonds
- Loose Sapphires
- Blue Sapphires
- Yellow Sapphires
- Pink Sapphires
- Loose Emeralds
- Loose Rubies
- Gemstones
- Semi-Precious

Search Matching Pairs

Search Loose Calibrated

- Calibrated Diamonds
- Calibrated Sapphires
- Calibrated Emeralds
- Calibrated Rubies

Diamond Jewelry

- Diamond Rings
- Diamond Earrings
- Diamond Bracelets
- Diamond Pendants

Quick Links

- Design Your Own Ring
- Compare List
- Stud Earrings
- Site Map

Education

Home > Diamonds Bookmark / Share

## Diamonds

Wholesale Loose Diamonds, Diamond Rings and Diamond Jewelry

---

Buy loose diamonds at wholesale prices from our huge inventory of top quality stones. We also offer an extensive collection of diamond rings and other diamond jewelry lovingly crafted by our master craftsmen.

### Loose Diamonds

Browse our huge collection of loose diamonds direct from the manufacturer. Wholesale prices. Exceptional value.



[Loose Diamonds](#)  
[Fancy Colored Diamonds](#)  
[Unique Diamond Shapes](#)

[More](#)

### Design Your Own Diamond Ring

Put some sparkle in your life. Create your own, unique diamond ring.



[More](#)

### Diamond Engagement Rings













Adorn her finger with a symbol of endless love.

- [Diamond Solitaire Rings](#)
- [Platinum Diamond Rings](#)
- [Princess Cut Diamond Rings](#)



[More](#)

### Loose Diamonds Search

 Round
  Princess
  Emerald
  Oval
  Heart
  Marquise
  Trillion
  Pear
  Radiant
  Asscher
  Cushion
  Unique

### Diamond Rings

Select a diamond ring from our finest collections.



### Diamond Earrings

Diamond earrings specially designed to match your style.



APRIL BIRTHSTONE

# 12% OFF

SELECTED  
DIAMOND RINGS



CLICK HERE  
TO EXPLORE OUR SELECTION





Вкладки: список подходящих товаров, просмотренных товаров, сравнение  
 Кнопка для получения консультации  
<http://www.jamesallen.com/loose-diamonds/all-diamonds/?showAdvanced=show&Polish=&Symmetry=&Lab=&Flour=&DepthFrom=45.0&DepthTo=80.0&TableFrom=50.0&TableTo=83.0>

Showing 26833 Certified Diamonds

To Design Your Own Diamond Engagement Ring At James Allen, You Need To Select A Diamond And A Ring Setting. We Present Every Diamond In High Definition 360° So You Can Know Exactly What You Are Getting.

[CHAT WITH A DIAMOND EXPERT](#)

RESULTS   RECENTLY VIEWED   COMPARISON

View    Sort by



ROUND 0.71 CARAT J I1 VERY GOOD

\$1,440



ROUND 0.70 CARAT K VS1 VERY GOOD

\$1,470



ROUND 0.70 CARAT K SI2 EXCELLENT

\$1,480



ROUND 0.70 CARAT J SI2 EXCELLENT

\$1,510

Вкладки, где сразу можно посмотреть список парных и стандартных камней  
<http://www.israel-diamonds.com/search/diamonds/default.aspx>

Home > Search Loose Stones > Loose Diamonds [Bookmark / Share](#)

### Loose Diamonds

Find Diamonds At Wholesale Prices

Loose Diamonds   Matching Pairs   Calibrated (?)

Find the perfect **loose diamond** here. We have thousands for you to choose from, and each and every one has been intricately cut to maximize their brilliance. You can filter your results according to *shape, price, carat, color* and *clarity*. You can also compare similar diamonds by selecting the check boxes in the *Compare* column and clicking on *Compare Diamonds*.

**Shapes**



**Price (US\$)**

**Carat (ct)**

**Color**

D E F G H I J K L M N

**Clarity**

IF VVS1 VVS2 VS1 VS2 SI1 SI2 SI3 I1 I2 I3

[Classic Search](#)

Results: 1 - 20 of 1663 [1](#) [2](#) [3](#) [4](#) ... [82](#) [83](#) [84](#) [Next](#) [Last](#)

Shape	Weight	Color	Clarity	Cut	Polish	Sym	Report	Price	Details	Compare
Heart	0.69	I	I1	VG	VG	VG		US\$635.00	<a href="#">View</a>	<input type="checkbox"/>
Marquise	0.52	D	SI3	VG	VG	VG		US\$726.00	<a href="#">View</a>	<input type="checkbox"/>

**CONTACT OUR PROFESSIONALS**

Статус лотов. (Смена статусов в том числе дает понимание, что на сайте покупают другие люди)

[http://gemlovers.ru/katalog\\_kamnej/](http://gemlovers.ru/katalog_kamnej/)



**Синий турмалин**  
**4.85 карата**

Этот турмалин отлично подойдет для любого типа изделия. Ведь синий цвет камня, сейчас в моде

**Лот зарезервирован**

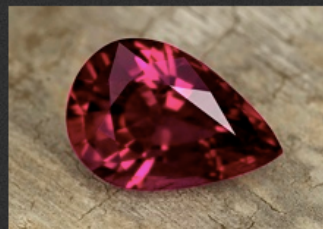

**Малиновый камень**  
**турмалин**  
**2.76 карата**

Рубеллит с насыщенным малиновым цветом - выбор ярких личностей

**Лот зарезервирован**

Быстрый просмотр, быстрая покупка

<http://www.jtv.com/tanjaka-aquamarine-minimum-.60ct-7x5mm-oval/1579846.html>  
[- productDescription](#)



◆◆◆◆◆  
Tanjaka Aquamarine Minimum  
7x5mm Oval  
\$49.95

**Special Offer!**

**StretchPay** 3 x \$16.65



Tanjaka Aquamarine Minimum  
6x4mm Oval  
\$58.99

**Special Offer!**

**StretchPay** 3 x \$19.66

CLOSE ✕

Item: AQV094 - In Stock

**Tanjaka Aquamarine Minimum .60ct**  
**7x5mm Oval**



Build-A-Bargain Savings! Details>>  
~~\$2.99~~ Shipping>

JTV Price : **\$49.95**

**StretchPay** 3 x \$16.65

Quantity:

1

Appraise my purchase \$50.00

2-Year Protection Plan \$5.99

**ADD TO CART** ►

**QUICK BUY** 🛒

+ Add to Wish List

**Details** ►

**Опции товара на виду**

<http://www.sapphirerings.org/shop-by-cut.html>



GIA Certified 18kt White Gold 2.24 tww  
Blue Emerald Cut Natural Ceylon  
Sapphire & Diamond Ring - GIA G. G  
Appraisal Value \$11,994.39.

**\$3,325.00**

ADD TO CART

QUICK VIEW

♥ Add to Wishlist

📄 Add to Compare

**Заметные ссылки для сортировки товаров**

[http://www.jtv.com/gemstone?prefv3=Single Stone&prefv4=Matched Set&prefv5=4mm&prefn1=A\\_GEM\\_DIMENSION\\_TYPE&prefn2=A\\_GEM\\_SHAPE&prefn5=A\\_GEM\\_DIMENSIONS&prefn3=A\\_TYPE\\_ID&prefn4=A\\_TYPE\\_ID&prefv2=Round&prefv1=Calibrated](http://www.jtv.com/gemstone?prefv3=Single+Stone&prefv4=Matched+Set&prefv5=4mm&prefn1=A_GEM_DIMENSION_TYPE&prefn2=A_GEM_SHAPE&prefn5=A_GEM_DIMENSIONS&prefn3=A_TYPE_ID&prefn4=A_TYPE_ID&prefv2=Round&prefv1=Calibrated)

**Gemstones**

FEATURED NEWEST TOP RATED PRICE: HIGH TO LOW PRICE: LOW TO HIGH

Showing 1-24 of 55 items per page: 24

Page 1 of 3

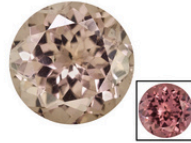

◆◆◆◆◆  
Tanzanian Color Change Garnet  
Average .30ct 4mm Round  
\$16.14  
\$8.07 save 50%  
Special Offer!



◆◆◆◆◆  
Pallastic Peridot Minimum .25ct 4mm Round  
\$499.50  
Special Offer!  
StretchPay 3 x \$166.50





◆◆◆◆◆  
Montana Sapphire Minimum .25ct 4mm Round  
\$52.99  
\$39.99 save 25%  
Special Offer!



◆◆◆◆◆  
Native Sunset Garnet Average .20ct 4mm Round  
\$19.99  
Special Offer!

**Выделение видео о товаре**

<http://www.gemstoneuniverse.com/choose-gem/buy-ruby-gemstone-online-india.html>

PRODUCT NAME/CODE	VIDEO	WT.(CARATS)	PRICE/CARAT	TOTAL PRICE	BUY NOW
 <b>GUGIRI1168RU</b>	 watch the video	1.168	\$1,000.00	\$1,168.00	<a href="#">Buy Now</a>

При наведени показ инф-и о товаре  
<http://www.whiteflash.com/loose-diamonds/search.aspx>



AGS-104075291024	
Light Perf.	Ideal
Polish	Ideal
Symmetry	Ideal
Depth %	61.7
Table %	55.2
Crown Angle	34.4
Star	53.0
Pavilion Angle	40.8
Crown %	15.4
Lower Girdle %	77.0
Measurements	5.99x6.01x3.7
Culet	Pointed
Fluorescence	Negligible
Girdle	Thin to Med...
Eye Clean	Yes
<a href="#">View Details</a>	<a href="#">Compare</a>
<a href="#">BUY THIS DIAMOND</a>	

<input type="checkbox"/>	0.925	Round	G	SI1	Ideal	A CUT ABOVE®	AGS	\$6,152	\$5,968	★★★★★	<a href="#">Details</a>
<input type="checkbox"/>	0.914	Round	F	SI1	Ideal	A CUT ABOVE®	AGS	\$6,553	\$6,357	★★★★★	<a href="#">Details</a>
<input type="checkbox"/>	0.916	Round	G	SI1	Ideal	A CUT ABOVE®	AGS	\$6,119	\$5,936	★★★★★	<a href="#">Details</a>
<input type="checkbox"/>	0.711	Round	G	SI1	Ideal	A CUT ABOVE®	AGS	\$3,452	\$3,349	★★★★★	<a href="#">Details</a>
<input type="checkbox"/>	0.804	Round	G	SI1	Ideal	A CUT ABOVE®	AGS	\$4,264	\$4,137	★★★★★	<a href="#">Details</a>
<input type="checkbox"/>	0.810	Round	F	SI1	Ideal	A CUT ABOVE®	AGS	\$4,686	\$4,546	★★★★★	<a href="#">Details</a>
<input type="checkbox"/>	0.790	Round	G	SI1	Ideal	A CUT ABOVE®	AGS	\$4,036	\$3,915	★★★★★	<a href="#">Details</a>
<input type="checkbox"/>	0.828	Round	F	SI1	Ideal	A CUT ABOVE®	AGS	\$4,836	\$4,691	★★★★★	<a href="#">Details</a>
<input type="checkbox"/>	0.953	Round	G	SI1	Ideal	A CUT ABOVE®	AGS	\$6,820	\$6,616	★★★★★	<a href="#">Details</a>
<input type="checkbox"/>	0.922	Round	I	SI1	Ideal	A CUT ABOVE®	AGS	\$5,669	\$5,499	★★★★★	<a href="#">Details</a>
<input type="checkbox"/>	0.812	Round	G	SI1	Ideal	A CUT ABOVE®	AGS	\$4,442	\$4,309	★★★★★	<a href="#">Details</a>
<input type="checkbox"/>	0.810	Round	F	SI1	Ideal	A CUT ABOVE®	AGS	\$4,538	\$4,402	★★★★★	<a href="#">Details</a>
<input type="checkbox"/>	1.014	Round	I	VS2	Ideal	A CUT ABOVE®	AGS	\$7,258	\$7,041	★★★★★	<a href="#">Details</a>
<input type="checkbox"/>	1.051	Round	I	SI1	Ideal	A CUT ABOVE®	AGS	\$7,066	\$6,855	★★★★★	<a href="#">Details</a>
<input type="checkbox"/>	0.946	Round	F	VS2	Ideal	A CUT ABOVE®	AGS	\$7,879	\$7,643	★★★★★	<a href="#">Details</a>
<input type="checkbox"/>	1.094	Round	G	VS2	Ideal	A CUT ABOVE®	AGS	\$9,610	\$9,322	★★★★★	<a href="#">Details</a>
<input type="checkbox"/>	1.018	Round	H	SI1	Ideal	A CUT ABOVE®	AGS	\$7,397	\$7,176	★★★★★	<a href="#">Details</a>
<input type="checkbox"/>	1.028	Round	I	SI1	Ideal	A CUT ABOVE®	AGS	\$6,912	\$6,705	★★★★★	<a href="#">Details</a>
<input type="checkbox"/>	0.764	Round	H	SI1	Ideal	A CUT ABOVE®	AGS	\$3,475	\$3,371	★★★★★	<a href="#">Details</a>
<input type="checkbox"/>	0.836	Round	G	SI1	Ideal	A CUT ABOVE®	AGS	\$4,556	\$4,420	★★★★★	<a href="#">Details</a>
<input type="checkbox"/>	0.832	Round	G	VS1	Ideal	A CUT ABOVE®	AGS	\$5,378	\$5,217	★★★★★	<a href="#">Details</a>
<input type="checkbox"/>	0.803	Round	F	VS1	Ideal	A CUT ABOVE®	AGS	\$5,598	\$5,431	★★★★★	<a href="#">Details</a>
<input type="checkbox"/>	0.730	Round	G	SI1	Ideal	A CUT ABOVE®	AGS	\$3,539	\$3,433	★★★★★	<a href="#">Details</a>

Компактное представление товаров.  
При наведении показывается описание товара.

<http://www.diamonddesigngallery.com/Configurator/Var/Apps/Engagementring/>

### CREATE

**Select Shape** [Learn](#)

Round

Princess

Cushion

Radiant

Oval

Emerald

Marquise

Pear

Asscher

Heart

**Select Carat Range** [Learn](#)

From  To

**Select Color** [Learn](#)

D

E

F

G

H

I

J

**Select Clarity** [Learn](#)

FL

IF

VVS1

VVS2

VS1

VS2

SI1

SI2

SI3

I1

**Select Certificate** [Learn](#)

GIA

IGI

EGL USA

HRD

### RESULTS ( 100 DIAMONDS )

Shape	Carat	Color	Clarity	Cut	Price	Detail
<input type="checkbox"/>	Princess	0.38	I	VVS1	\$572.00	<a href="#">View</a>
<input type="checkbox"/>	Princess	0.42	I	VVS1	\$669.97	<a href="#">View</a>
<input type="checkbox"/>	Princess	0.34	F	VVS1	\$675.53	<a href="#">View</a>
<input type="checkbox"/>	Princess	0.37	F	VVS1	\$723.01	<a href="#">View</a>
<input type="checkbox"/>	Princess	0.34	F	VVS1	\$755.53	<a href="#">View</a>
<input type="checkbox"/>	Princess	0.48	F	VVS1	\$1,001.30	<a href="#">View</a>
<input type="checkbox"/>	Princess	0.50	I	VVS1	\$1,084.38	<a href="#">View</a>
<input type="checkbox"/>	Princess	0.45	F	VVS1	\$1,110.91	<a href="#">View</a>
<input type="checkbox"/>	Princess	0.44	F	VVS1	\$1,292.61	<a href="#">View</a>
<input type="checkbox"/>	Princess	0.52	F	VVS1	\$1,460.24	<a href="#">View</a>
<input type="checkbox"/>	Princess	0.51	F	VVS1	\$1,476.22	<a href="#">View</a>
<input type="checkbox"/>	Princess	0.51	F	VVS1	\$1,476.22	<a href="#">View</a>
<input type="checkbox"/>	Princess	0.49	F	VVS1	\$1,478.21	<a href="#">View</a>
<input type="checkbox"/>	Princess	0.51	F	VVS1	\$1,542.32	<a href="#">View</a>
<input type="checkbox"/>	Princess	0.50	F	VVS1	\$1,641.69	<a href="#">View</a>
<input type="checkbox"/>	Princess	0.50	F	VVS1	\$1,641.69	<a href="#">View</a>
<input type="checkbox"/>	Princess	0.52	F	VVS1	\$1,707.35	<a href="#">View</a>
<input type="checkbox"/>	Princess	0.53	F	VVS1	\$1,740.19	<a href="#">View</a>
<input type="checkbox"/>	Princess	0.50	F	VVS1	\$1,771.29	<a href="#">View</a>
<input type="checkbox"/>	Princess	0.56	F	VVS1	\$1,854.40	<a href="#">View</a>

Page 1 of 5    1 - 20 of 100    Result per Page 20

UnCheck All         Request To View Instore

### DIAMOND DETAILS

**Serial No:**  
PRN052FVVS152830

**Shape:** Princess

**Carat Weight:** 0.52

**Color:** F

**Clarity:** VVS1

**Depth:** 71.1

**Table:** 70

**Girdle:** Medium - Slightly Thick

**Culet:** None

**Polish:** Excellent

**Symmetry:** Very Good

**Cut Grade:** None

**Fluorescence:** None

**Meas:** 4.47 x 4.47 x 3.18

**Graded by:** GIA

**Price:** \$1,460.24

[MORE DETAILS](#)

**Shipping Detail**

**Loose Diamond:**  
3 Business Days

**Diamond & Ring:**  
1 - 2 Weeks

Results: 1 - 20 of 60 [1](#) [2](#) [3](#) [Next](#) [Last](#)

Shape	Weight	Color	Clarity	Cut	Polish	Sym	Report	Price	Details	Compare
Oval	0.51	D	SI3	VG	VG	VG		US\$828.00	<a href="#">View</a>	<input type="checkbox"/>
Oval	0.50	E	VS2	VG	EX	EX	EGL	US\$1,079.00	<a href="#">View</a>	<input type="checkbox"/>
Oval	0.53	D	VS2	VG	VG	EX	EGL	US\$1,242.00	<a href="#">View</a>	<input type="checkbox"/>
Oval	0.50	D	VS1	VG	VG	VG		US\$1,398.00	<a href="#">View</a>	<input type="checkbox"/>
Oval	1.00	I	I1	VG	GD	GD		US\$1,655.00	<a href="#">View</a>	<input type="checkbox"/>
Oval	1.10	F	I1	VG	GD	GD		US\$1,982.00	<a href="#">View</a>	<input type="checkbox"/>
Oval	0.70	E	VS2	VG	EX	EX	EGL	US\$1,984.00	<a href="#">View</a>	<input type="checkbox"/>
Oval	0.97	I	SI1	VG	EX	VG	EGL	US\$2,098.00	<a href="#">View</a>	<input type="checkbox"/>
Oval	0.76	G	VVS1	VG	VG	G	GIA	US\$2,269.00	<a href="#">View</a>	<input type="checkbox"/>
Oval	0.70	F	SI1	VG	GD	GD		US\$2,388.00	<a href="#">View</a>	<input type="checkbox"/>
Oval	1.06	G	SI3	VG	VG	VG		US\$2,437.00	<a href="#">View</a>	<input type="checkbox"/>
Oval	1.01	D	SI3	VG	GD	GD		US\$2,565.00	<a href="#">View</a>	<input type="checkbox"/>
Oval	0.71	D	SI1	VG	VG	VG		US\$2,736.00	<a href="#">View</a>	<input type="checkbox"/>
Oval	1.00	J	SI1	G	G	G	GIA	US\$3,106.00	<a href="#">View</a>	<input type="checkbox"/>
Oval	1.02	F	SI2	VG	EX	EX	EGL	US\$3,107.00	<a href="#">View</a>	<input type="checkbox"/>
Oval	1.01	H	SI2	VG	GD	GD	GIA	US\$3,145.00	<a href="#">View</a>	<input type="checkbox"/>
Oval	0.90	G	VS1	VG	GD	GD	GIA	US\$3,276.00	<a href="#">View</a>	<input type="checkbox"/>
Oval	1.13	J	VVS1	VG	VG	VG	GIA	US\$3,394.00	<a href="#">View</a>	<input type="checkbox"/>
Oval	0.80	D	VS1	VG	VG	GD	GIA	US\$3,412.00	<a href="#">View</a>	<input type="checkbox"/>
Oval	1.00	G	SI1	VG	VG	VG	EGL	US\$3,470.00	<a href="#">View</a>	<input type="checkbox"/>

Results: 1 - 20 of 60 [1](#) [2](#) [3](#) [Next](#) [Last](#)

CONTACT OUR

Diamond Details



Actual Picture

Item Number: 43860  
 Stone Type: Diamond  
 Shape: Oval  
 Measurements: 6.63x4.62x3.16mm  
 Weight: 0.70ct  
 Color Grade: E  
 Clarity Grade: VS2  
 Cut Grade: Very Good  
 Depth: 68.40%  
 Table: 58.00%  
 Polish: Excellent  
 Symmetry: Excellent  
 Fluorescence: Faint  
 Girdle: Medium, Faceted  
 Culet: None  
 Report:  EGL Report  
 Retail Price: US\$4,532.00  
 You Save: US\$2,548.00

Your Price US\$1,984.00

Add to Shopping Cart

Select a Ring For This Diamond

Компактное представление товаров. При наведении показывается описание товара.

<http://www.israel-diamonds.com/Search/Diamonds/Default.aspx?Sh=oval&src=LPSearch>

При наведении на товар показывается детальная информация и отзывы

[http://www.whiteflash.com/diamond-pendants/-styles=diamond-pendants\\_necklaces](http://www.whiteflash.com/diamond-pendants/-styles=diamond-pendants_necklaces)



**"Whiteflash By The Yard" Diamond Necklace**  
From: \$1,275.00

Compare

Details Reviews (10) x

**"Whiteflash By The Yard" Diamond Necklace**

★★★★★ Reviews: 10 (view all)

Metal	18k White Gold
Option	<a href="#">6 metals</a>
Item Code	7233-050

Price **\$1,275.00**

[Details](#) [Compare](#)

**ADD TO SHOPPING CART**

x - hide tooltip

[Compare Diamonds](#)

Обзор камня (View 360), открывается видео

64-S10005



**\$1,204.50**  
View Details  
**View 360**  
 Compare

Видео включается сразу у всех карточек (+камни расположены в одной плоскости). Разные режимы просмотра списка товаров. Иконками показано наличие видео/фото/сертификата

<http://cutwise.dev.cutwise.com/?filters.sort%5Bfield%5D=mediaRelevance&filters.sort%5Bdirectional%5D=desc&filters.isFancyColor=false&show-filters=on&page=2&format=video360Girdle&stereo=sets>

100712808443 16.12.2014



Cushion, 0.75 ct, E, VS1, -18.95 %  
**\$ 6 767 | \$ 9 023/ct**

100712808452 16.12.2014



Cushion, 1.10 ct, G, VS2, -17.06 %  
**\$ 656 | \$ 596/ct**

100712808455 16.12.2014



EX Princess, 1.26 ct, F, FL, VG, PR, 6 %  
**\$ 5 341 | \$ 4 239/ct**



## СТРАНИЦА ТОВАРА

Явное информирование пользователя  
о публичности информации  
<https://www.dgts.ru/item/25020>

### Раздел участника торгов

Сделать ставку: \$

**Внимание! Прочтите перед тем, как сделать ставку!**

Вы можете вписать в окошко любую сумму. Система устроена так, что автоматически будет добавлять от Вашего имени к ставке соперника лишь сумму, равную минимальному шагу ставки.

Цена лота на момент окончания торгов составит для Вас сумму, равную "последней ставке соперника + минимальный шаг ставки" (в пределах установленной Вами суммы).

Например:

Вы вписали в окошко: \$800

Последняя ставка соперника: \$450

Минимальный шаг ставки по данному лоту: \$2.50

Цена лота на момент окончания торгов составит для Вас: \$450 + минимальный шаг ставки.

Т.е. сумма 800, вписанная Вами в окошко, фактически выполняет роль лимита, в пределах которого на каждую очередную ставку соперника система автоматически будет добавлять от Вашего имени сумму, равную минимальному шагу торгов.

ЗАКРЫТАЯ ЧАСТЬ.

Это закрытая часть страницы.  
Её можете видеть только Вы.

Качественные, крупные фото  
[http://gemlovers.ru/katalog\\_kamnej/tsirkon-serdtse-zi\\_1503\\_103](http://gemlovers.ru/katalog_kamnej/tsirkon-serdtse-zi_1503_103)

+ 7 499 390 20 52

GEM ♥ LOVERS



[Блог](#) [Каталог камней](#) [Изделия на заказ](#) [Уникальные камни](#) [Энциклопедия](#) [Личный кабинет](#)

<< Назад | Главная > Каталог камней > Циркон «сердце»





Отдельный блок с пояснением безопасности и гарантий при покупке <http://www.whiteflash.com/loose-diamonds/round-cut-loose-diamond-3372540.htm>

### Shop with confidence

At Whiteflash.com we are dedicated to providing a secure and risk-free shopping experience. To ensure that our customers have total confidence in their buying decisions we provide in-depth education and information about all our products, backed by the most comprehensive assurance policies in the industry.

- Money Back Guarantee
- Total Quality Assurance
- Free Shipping
- Lifetime Trade-up
- One Year Buy Back
- Referral Program



Выбор опций при наведении на кнопку «Add this diamond» <http://www.whiteflash.com/loose-diamonds/round-cut-loose-diamond-3372540.htm>

**ADD THIS DIAMOND**

- ✓ 3 to Engagement Ring
- ✓ 0 to Shopping Cart
- ✓ 0 to Compare
- ✓ 0 to Wish List
- ✓ Lifetime trade-up

Наглядное указание формы и размеров камня <http://www.diamonddesigngallery.com/Configurator/Var/Apps/Engagementring/>

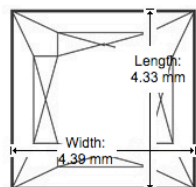
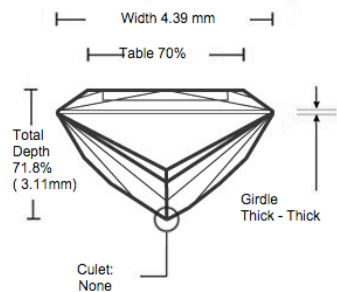

PRN051FVVS144080

0.51 Carat Princess Diamond

Diamond Price

**\$1,542.32**

Diamond Details

Shape:	Princess
Carat Weight:	0.51
Color:	F
Clarity:	VVS1
Cut:	None
Depth:	71.8
Table %:	70
Polish:	Excellent
Symmetry:	Very Good
Girdle:	Thick - Thick
Culet:	None
Fluorescence:	None
Measurements:	4.39 x 4.33 x 3.11
Graded by:	GIA

[Find Similar Diamonds](#) [Print This Page](#)

This is made to order product. If payment is received by 6 pm ET today, this item will ship between April 01, 2015 - April 06, 2015

**ADD DIAMOND TO RING**

ADD TO SHOPPING CART

## 0.76 ct Oval Diamond G / VVS1



Actual Picture

- Enlarge Picture
- GIA Report

Select a Ring For This Diamond

Add To Shopping Cart

[See Similar Diamonds](#)

### Diamond Highlights

#### Cut : Very Good

This diamond has first-rate proportions and offers outstanding sparkle and brilliance at a cost-effective price.

#### Clarity : VVS1

Very, Very Slightly Included. Inclusions are difficult to see, even when using a microscope. This is one of the top clarity grades available for purchase and offers exceptional brilliance.

#### Color : G

G grade diamonds appear nearly colorless to non diamond experts. This grade offers excellent value for money.

### Testimonial

Trillion Diamond : G / SI2

### Product Details

Item Number	46028
Stone Type	Diamond
Shape	Oval
Measurements	6.99 x 5.10 x 3.11mm
Weight	0.76ct
Color Grade	G
Clarity Grade	VVS1
Cut Grade	Very Good
Depth	61.00%
Table	59.00%
Polish	Very Good
Symmetry	Good
Fluorescence	None
Girdle	Medium, Faceted
Culet	None
Report	GIA

**Price** **US\$2,269.00**

Excellent value

### Why Buy From Us?

- Superb customer service
- 30-day money-back guarantee
- Easy returns
- Live help from jewelry professionals
- One-of-a-kind designs
- Professional appraisals

### Shipping

We ship by registered mail, EMS or courier service with full insurance.

[More...](#)

- E-mail This Page to a Friend
- Print Page

Пояснение характеристик товара ("Cut", "Clarity", "Color"), предложение выбрать кольцо для этого камня

<http://www.israel-diamonds.com/product/Diamond/sg/46028.aspx>

Иконки сертификатов на видном месте, преимущества покупки в магазине

<http://www.whiteflash.com/loose-diamonds/round-cut-loose-diamond-3372540.htm>

## 1.01 ct F VS2 A CUT ABOVE® Hearts and Arrows Super Ideal Round Cut Loose Diamond

Actual Diamond Images



WHITEFLASH



★★★★★ Reviews: (4)



AGS  
CERTIFIED

ADD THIS DIAMOND

- ✓ 30-day returns
- ✓ One year buy-back
- ✓ Lifetime trade-up
- ✓ Whiteflash Guarantee
- ✓ Conflict Free Diamonds
- ✓ Free FedEx® Shipping

Item Code: **AGS-104077660039**

Status **Available**

Price **\$9,638**

Wire Price\* **\$9,349**

Register with Whiteflash and get up to  
\$25.00 off your first order

Diamond Certificate

Sarine Report



Talk to a Diamond Expert

Contact

Кнопка «Мне нужна консультация» у каждого товара

<http://nebo.ru/product/350818>

Кольцо с сапфиром, фианитами из красного золота  
4+1 камней, золото 585 пробы

Мне нужна консультация



Код товара: 366965

**5 000 р.**

Завтра возможно повышение цены из-за роста стоимости золота.

- Доставка по Москве — четверг, 2 апреля
- За покупку начислим 250 бонусных рублей
- Красивый футляр в подарок

Есть в наличии размеры:

16.5 17 17.5 не знаю размер

Быстрый заказ

Добавить в корзину

Предложение вставить камень в ювелирное изделие

<http://www.epldiamond.ru/item/2050000960949/>

Цена

~~202 110 р.~~ -10%

**181 899 р.**

КУПИТЬ СЕЙЧАС

или Вставить бриллиант в оправу

Опции к товару находятся в одном блоке

<http://www.sapphirerings.org/sapphire-jewelry/sapphire-engagement-rings/blue-sapphire-engagement-rings/gia-certified-platinum-2-15-tcw-blue-cushion-cut-natural-ceylon-sapphire-diamond-ring-2740.html>



More views

PLEASE VIEW HD VIDEO

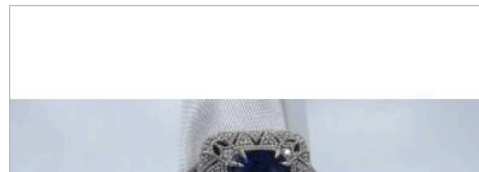

PREV

NEXT

## GIA Certified Platinum 2.15 tcw Blue Cushion Cut Natural Ceylon Sapphire & Diamond Ring - GIA G. G Appraisal value \$10,513.59.

### Unique Packaging

This item comes with an option of one of our beautiful jewelry boxes. Please click the "Select Your Gift Box" button in your shopping cart to select yours.

### One of a kind setting

**\$4,450.00**

In stock

#### Product Description

lady's platinum custom Art Deco Custom ring setting with a prong set cushion cut natural blue sapphire ( Ceylon ) measuring 7.99 x 7.07 x 3.46 mm at 1.90 ct. The ring is set with 39 round brilliant cut diamonds with a tcw of .25 ct's clarity VS-SI - G-H color on both sides. GIA B 5/4 - Please see video.

This Sapphire & Diamond ring has being fully & independently Appraised by a GIA G. G Gemologist.

#### FREE EXPRESS SHIPPING

-One day Shipping. Ships worldwide.



Add to Wishlist

Add to Compare

Ask a Question About This

Email to a Friend

Please Select Your [Ring Size](#)\*

-- Please Select --

Please contact us if you require an alternative size.

< 1 >  
Reset

ADD TO CART

**Заметный блок с видео**

<http://www.sapphirerings.org/sapphire-jewelry/sapphire-engagement-rings/blue-sapphire-engagement-rings/gia-certified-platinum-2-15-tcw-blue-cushion-cut-natural-ceylon-sapphire-diamond-ring-2740.html>

PLEASE VIEW HD VIDEO

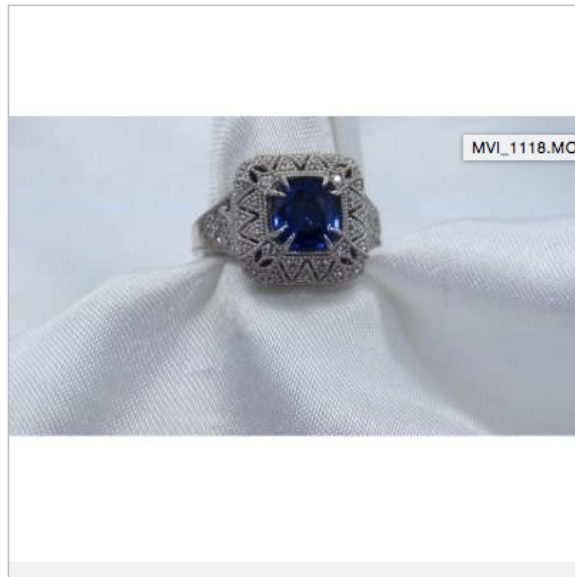

**Компактное размещение информации о товаре во вкладках**

<http://www.jamesallen.com/loose-diamonds/round-cut/0.70-carat-k-color-vs1-clarity-very-good-cut-sku-484759>

DIAMOND SPECIFICATIONS	RECENTLY VIEWED	SIMILAR DIAMONDS	CUSTOMER REVIEWS
<p><b>SKU: 484759</b></p> <p>This 0.70 Carat Round diamond K Color VS1 Clarity has Very Good proportions and a diamond grading report from GIA</p> <p>CHAT 24/7</p>	<p>SHAPE: Round CARAT WEIGHT: 0.70 COLOR: K CLARITY: VS1 CUT: Very Good POLISH: Excellent SYMMETRY: Excellent FLUORESCENCE: Strong L/W/D (MM): 5.64*5.62*3.51</p>	<p>DEPTH %: 62.40 GIRDLE: Slightly Thick - Thick TABLE %: 59.00 CULET: None CERTIFICATE: GIA CROWN ∠: 34.50 CROWN %: PAVILION ∠: PAVILION %:</p>	<p>DIAMOND HELP ASSISTANT</p> <p><b>CROWN ANGLE</b></p> <p>The crown is the top part of the diamond, from the girdle to the table. The crown angle in a well-cut diamond should be 33 to 35 degrees.</p> <p><a href="#">Learn more about diamonds</a></p>

**Выбор опций при нажатии основной кнопки «Add this diamond»**

<http://www.jamesallen.com/loose-diamonds/round-cut/0.70-carat-k-color-vs1-clarity-very-good-cut-sku-484759>

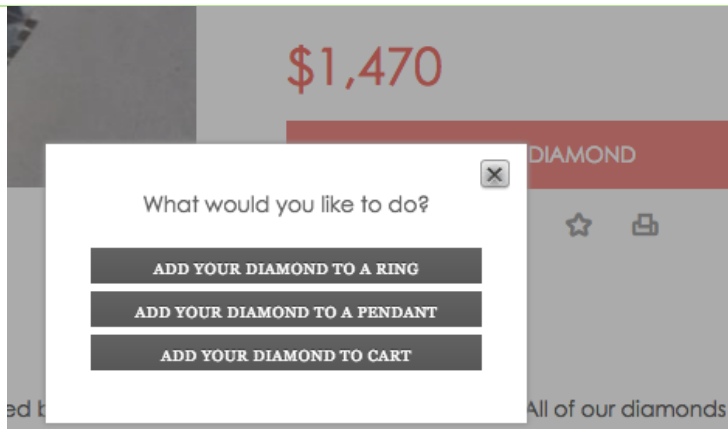

Опции всегда на виду. Табличное представление информации  
[http://cutwise.dev.cutwise.com/stone/15\\_100712808440/?view\\_state=view&format=video360Girdle](http://cutwise.dev.cutwise.com/stone/15_100712808440/?view_state=view&format=video360Girdle)

Navigation: < Previous | Add to compare | Add to wishlist | Contact seller | Offline report | Next >

3D



Octopus Video

MSRP price	N/A	
Retail price	N/A	
<b>Grade</b>		
Lab	GIA Certified	
Shape	Cushion	
Carat Weight	1.00 ct	Spread: -30.72 % (-0.24 ct)
Color	G	
Clarity	SI1	Cloud, Feather, Crystal, Ne...
Cut	N/A	
Polish	Excellent	
Symmetry	Very Good	
Fluorescence	N/A	
Girdle	Thin to Thick, Faceted	
Culet	Very small	

Разделение видео: загруженные пользователем и снятые администрацией. Первыми идут снятые администрацией видео  
[http://cutwise.dev.cutwise.com/stone/15\\_100712808440/?view\\_state=view&format=officeLightWhite](http://cutwise.dev.cutwise.com/stone/15_100712808440/?view_state=view&format=officeLightWhite)

Standard Movies | Custom Movies | Share +

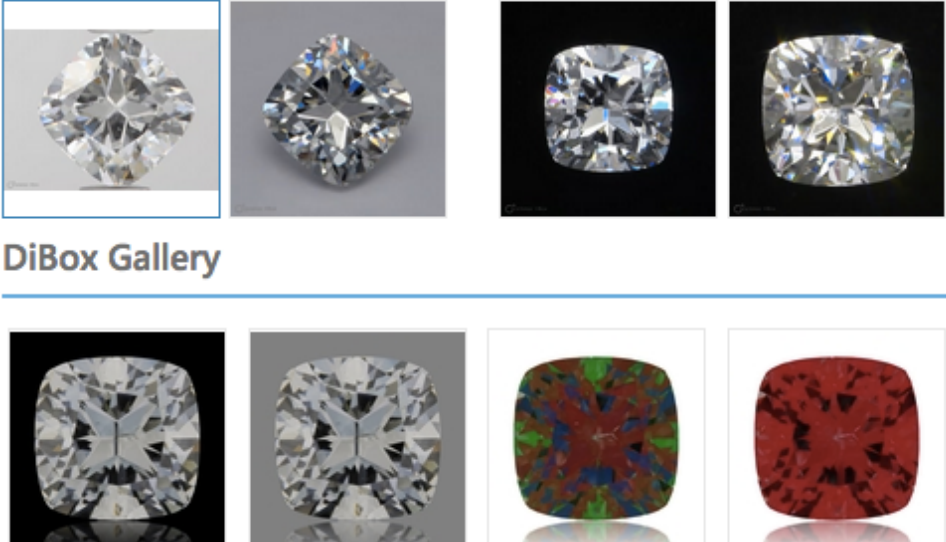

DiBox Gallery

Поделиться ссылкой на видео

[http://cutwise.dev.cutwise.com/stone/15\\_100712808440/?view\\_state=view&format=officeLightWhite](http://cutwise.dev.cutwise.com/stone/15_100712808440/?view_state=view&format=officeLightWhite)

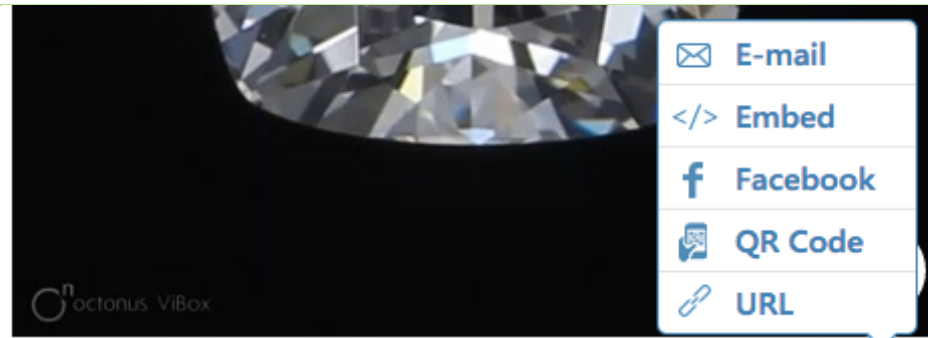

Standard Movies

Custom Movies

Share +



### Polish Data

Length x Width	5.555 x 5.518 mm	
Total Depth	73.39 %	4.05 mm
Spread	-30.72 %	-0.24 ct
Table	56.13 %	3.108 mm
Crown Angle	30.5 °	
Crown Height	13.19 %	0.728 mm
Pavilion Angle	65.44 °	
Pavilion Depth	57.43 %	3.169 mm
Girdle	4.87 %	0.269 mm
Culet	0 %	0 mm

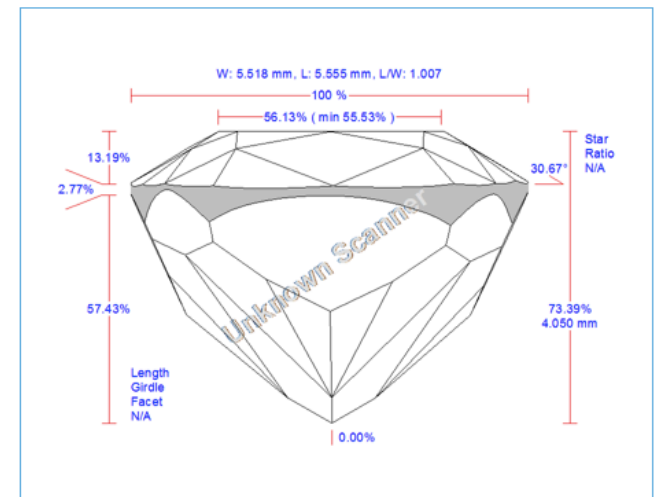

Подробная информация, картинки с пропорциями камня. Блок с опциями скачивания информации о камне

[http://cutwise.dev.cutwise.com/stone/15\\_100712808440/?view\\_state=view&format=officeLightWhite](http://cutwise.dev.cutwise.com/stone/15_100712808440/?view_state=view&format=officeLightWhite)

 Detailed Polish Report

 Printable Polish Report

 Custom Report

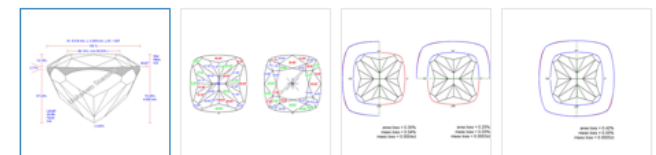

Выводится общими фразами информация по продавцу («Experienced Seller», «Ships items quickly»), процент позитивных отзывов [http://www.ebay.com/itm/Peridot-gem-mix-discount-lot-over-100-carats-/390997058345?pt=LH\\_DefaultDomain\\_0&hash=item5b093da329](http://www.ebay.com/itm/Peridot-gem-mix-discount-lot-over-100-carats-/390997058345?pt=LH_DefaultDomain_0&hash=item5b093da329)

## Peridot gem mix discount lot over 100 carats

Item condition: **New with tags**

Sale ends in: 02d 20h 24m

Quantity:  More than 10 available / 35 sold

Was: ~~US \$19.99~~ ?

You save: **\$2.00 (10% off)**

Price: **US \$17.99**

**Buy It Now**

**Add to cart**

47 watching

[Add to watch list](#)

[Add to collection](#)

**Experienced**  
Seller

**Limited quantity**  
remaining

**More than 54%**  
Sold

Shipping: **\$4.74** USPS First Class Mail Intl / First Class Package Intl Service | [See details](#)

International items may be subject to customs processing and additional charges. ?

Item location: **Haddonfield, New Jersey, United States**

Ships to: **Worldwide**

Delivery: **Estimated between Wed. Apr. 22 and Mon. May. 11**

Seller ships within 1 day after [receiving cleared payment](#). ?

Payments: **PayPal** |    

Processed by PayPal

Returns: **14 days money back, you pay return shipping** | [See details](#)

    | [Add to watch list](#)

### Top-rated seller

**pinnaclediamonds** (14629) 

99,9% Positive feedback 

- ✓ Consistently receives highest buyers' ratings
- ✓ Ships items quickly
- ✓ Has earned a track record of excellent service

[Follow this seller](#)

Visit store:  [pinnaclediamonds](#)

[See other items](#)

## PayPal

IS THE RECOMMENDED  
WAY TO PAY ON EBAY

It's safer, faster and easier.  
Why not open a free PayPal  
account now?

[Learn more](#)

**SIGN UP NOW** 

[Ad Feedback](#) | [AdChoice](#) 



## ФИЛЬТРЫ ПОИСКА

Наглядные формы для фильтров и каталога

<http://www.brilliant-shop.ru/search/sapphires?c=blue>

### Выберите форму огранки



Круглая



Изумрудная



Сердце



Овальная



Подушка



Кабошон



Груша



Триллион



Радиянт



Квадрат



Маркиз



Уникальная



Фильтр

[http://gemlovers.ru/katalog\\_kamnej/](http://gemlovers.ru/katalog_kamnej/)

Тип камня

Напишите название нужного камня, например:

Или выберите название из [полного списка камней](#)

Огранка:



Цвет:



Цена: P \$



Масса, кар.:



Количество камней:   и более

Иконки в каталоге

<http://www.jamesallen.com/>

ENGAGEMENT RINGS

DIAMONDS

GEMSTONES

WEDDING

FINE JEWELRY

SEARCH GEMSTONE GALLERY

- Blue Sapphire
- Pink Sapphire
- Yellow Sapphire
- Red Ruby
- Green Emerald



CHAT  
24/7

Matching Gemstone Pairs

DESIGN YOUR OWN

- Gemstone Engagement Ring
- Gemstone Studs
- Gemstone Pendant

MILLE COEURS COLLECTION

- Gemstone Rings
- Gemstone Earrings
- Gemstone Pendants



**Фильтр**

<http://www.jamesallen.com/loose-diamonds/all-diamonds/?showAdvanced=show&Polish=&Symmetry=&Lab=&Flour=&DepthFrom=45.0&DepthTo=80.0&TableFrom=50.0&TableTo=83.0>

Shape

Color  D  E  F  G  H  I  J  K  Fancy

Clarity  IF  VVS1  VVS2  VS1  VS2  SI1  SI2  I1

Cut  True Hearts  Ideal  Very Good  Good

Carat

Price

Advanced Options  Polish  Symmetry  Lab  Depth  Table  Fluorescence

[Clear Filter](#)

**Фильтр**

<http://www.diamondsphinx.ru/certificate/>

**Выбрать форму**

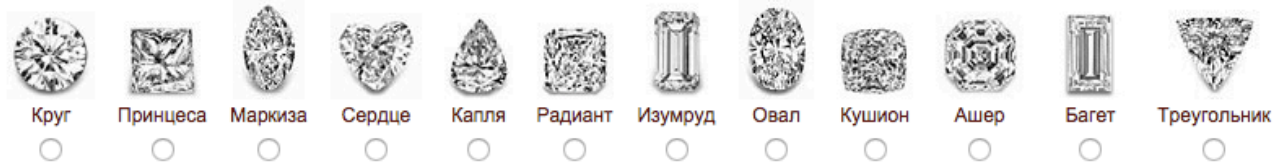

**Цена \$**

от  до

**Вес**

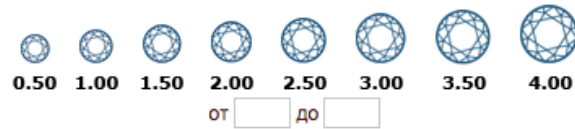

**Выбрать цвет**

DEFGHIJKLMNOPQRSTUVWXYZ

D  E  F  G  H  I  J  K  L  M  N  Y

**Выбрать чистоту**

IF  VVS1  VVS2  VS1  VS2  SI1  SI2  SI3  I1

**Огранка**

Excellent  Very Good  Good  Fair

**Сертификат**

EGL  GIA

Фильтр всегда на виду вверху экрана  
[http://gemlovers.ru/katalog\\_kamnej/](http://gemlovers.ru/katalog_kamnej/)

Кунцит (сподумен) 7.85 карата  
Прозрачный камень кунцит для кольца или другого изделия с высококалассной огранкой

Показать фильтр

Зеленоватый гидденит 8.78 карата  
Крупный камень в кольцо или кулон-подвеску, отлично подойдёт к другой паре

6.72 + 7.05 карата  
Два полудрагоценных камня с привлекательной стоимостью

Нет в наличии

Нет в наличии

Нет в наличии

Фильтр  
<http://cutwise.dev.cutwise.com/?filters.sort%5Bfield%5D=mediaRelevance&filters.sort%5Bdirectional%5D=desc&filters.isFancyColor=true&show-filters=on&page=1&format=swing360Pavilion&stereo=sets>

Round Princess Cushion Oval Marquise Pear Radiant Emerald Asscher Heart More

Carat Weight: 0.00 to 10.00 (0 to 10)

Price: 0 to \$56000

Certificate:  Any Lab  
 GIA  AGS  EGL  HRD  IGI  Other

Colorless Fancy Color  
Yellow Pink Blue Green Orange Brown Red Purple Black Gray

Intensity  
Light Medium Dark  
Faint Very Light Light Fancy Light Fancy Intense Vivid Dark Deep

Clarity  
FL IF VVS1 VVS2 VS1 VS2 SI1 SI2 I+

Collapse Filters

Polish: Excellent Very Good Good Fair Poor

Symmetry: Excellent Very Good Good Fair Poor

31 Any All

DiBox Images:  MacBeth  MacBeth Close Up

Video (mono):  360 Swinging Pavilion  360 Swinging Girdle  8 Fire  8 Office

Video (stereo):  360 Swinging Pavilion  360 Swinging Girdle  8 Fire  8 Office

Helium Polish Data

## ЛИЧНЫЙ КАБИНЕТ

Компактное представление информации в ЛК (+ возможность предустанавливать способы оплаты, адреса доставки)

<https://www.jtv.com>

- ACCOUNT HOME
  - ACCOUNT INFO
  - ORDER HISTORY
  - WISH LIST
  - ADDRESS MANAGER
  - PAYMENT METHOD
  - STRETCHPAY
  - SEE ORDER STATUS
- Enter Order #
- AND
- Enter Phone #
- CHECK IT

Your Account - Hello elena! you are logged in as [anjinau@rambler.ru](mailto:anjinau@rambler.ru)

LOG OUT

### YOUR PRIMARY ACCOUNT INFORMATION

#### Personal Information

Name: elena makk  
Email: [anjinau@rambler.ru](mailto:anjinau@rambler.ru)  
Home Phone: (456) 356-3326

#### PRIMARY Payment Information

Add another payment type

Add another shipping address

MANAGE MY ACCOUNT INFO

MANAGE MY PAYMENT METHOD

MANAGE MY ADDRESSES

Find Past and Current Orders

ORDER HISTORY

[Мои избранные лоты](#) | [Мои покупки](#) | [Мои продажи](#) | [Лицевой счет](#)

[Выход](#)

**ПРОДАВАТЬ:** Вы аккредитованы в качестве Продавца. Для того, чтобы выставить лот на Аукционе, Вам нужно:

- ознакомиться с [Правилами торгов на Аукционе ДГТС.РУ](#)
- предоставить камни для сертификации в аккредитованном  Центре геммологической экспертизы и сертификации «GIC-Центр»

По вопросам обращайтесь

- по телефону +7 (495) 280-01-92 пн-пт с 11 до 17 часов
- по электронной почте [info@dgts.ru](mailto:info@dgts.ru)
- с помощью формы "Задать вопрос" в нижней части страницы

**ПОКУПАТЬ:** выберите нужный лот, затем на странице лота нажмите кнопку «Сделать ставку». Следуйте инструкциям, которые появятся в виде всплывающих подсказок.

Выбрать лот:

[Список лотов](#)

[Программа аукционов](#)

ОПЛАТИТЬ ЛОТ

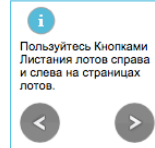

ЗАКРЫТАЯ СТРАНИЦА.

Это закрытая страница. Её можете видеть только Вы.

Понятная навигация, инструкции для продажи и покупки, обратная связь в ЛК

<https://www.dgts.ru/private>

### Задать вопрос

Вопрос

Электронный адрес для ответа

[anjinau@rambler.ru](mailto:anjinau@rambler.ru)

Отправить вопрос

Status ▾ Colorless ▾ Created Date ▾ Published Date Completeness

20 diamonds meet current filters

Publish Unpublish Share with Customer Delete

<input type="checkbox"/>	Stone ID	Shape	Cut	Carat	Clr	Clarity	Spread	Depth	Table	L x W	Lab	Sym	Pol	Fir	\$ B2B ...	\$/ct	Listed Date	Media	Published	Edit		
<input checked="" type="checkbox"/>	<a href="#">100712808451</a>	Cushion4	-	0.90	F	SI2	-25.48 %	55.2%	55%	5.5 x 5.5	GIA	EX	EX	M, B	\$ 8 670	\$ 9 633	13.03.2015				✓	
<input type="checkbox"/>	<a href="#">100712808458</a>	Cushion	GD	0.70	F	SI2	-24.1 %	50.2%	59%	5.0 x 5.0	GIA	VG	EX	-	\$ 4 213	\$ 6 019	02.03.2013				✓	
<input type="checkbox"/>	<a href="#">100712808459</a>	Cushion	-	0.48	F	VS1	-27.28 %	51.5%	53%	4.5 x 4.4	GIA	EX	EX	M, B	N/A	N/A	-				✓	
<input type="checkbox"/>	<a href="#">100712808461</a>	Cushion	-	0.72	H	VS2	-	-	-	-	-	-	-	-	N/A	N/A	-				✓	

### Select Customer

 ▾

- Arthur No SMS

+ Add new Contact

 Share via  Mobile App / SMS  E-mail

Cancel
Share

The operation is completed successfully!

The selected stones were sent to the customers

Ok

Табличное представление камней.  
 Возможность «поделиться» камнями с покупателем по почте или смс.  
<http://cutwise.dev.cutwise.com/profiles/4/listings?filters.sort%5Bfield%5D=createdDate&filters.sort%5Bdirectional%5D=desc&filters.isFancyColor=false&filters.b2b=15&show-filters=off&page=1&format=video360Girdle&stereo=sets&limit=20&size=list>

Режим редактирования инф-и о камне похож на режим просмотра  
[http://cutwise.dev.cutwise.com/stone/edit/15\\_100712808461?filters.sort%5Bfield%5D=mediaRelevance&filters.sort%5Bdirectional%5D=asc&filters.isFancyColor=false&filters.b2b=15&show-filters=off&page=1&format=video360Girdle&stereo=sets&limit=20&size=list](http://cutwise.dev.cutwise.com/stone/edit/15_100712808461?filters.sort%5Bfield%5D=mediaRelevance&filters.sort%5Bdirectional%5D=asc&filters.isFancyColor=false&filters.b2b=15&show-filters=off&page=1&format=video360Girdle&stereo=sets&limit=20&size=list)

Список контактов, с которыми поделился камнями. Столбец с числом просмотров.  
<http://cutwise.dev.cutwise.com/profiles/4/sharing?filters.sort%5Bfield%5D=mediaRelevance&filters.sort%5Bdirectional%5D=asc&filters.isFancyColor=false&filters.b2b=15&show-filters=off&page=1&format=video360Pavilion&stereo=sets&limit=20&size=list>

< Previous
Add to compare
Add to wishlist
Save
Cancel
Next >

### General Properties

Listed On: N/A

Stone ID	100712808461
Seller	<a href="#">Holloway</a>

Manufacturer	<input type="text"/>
B2B price	<input type="text" value="\$ 0"/> <input type="text" value="\$ N/A / ct"/>
Retail price	<input type="text" value="\$ 0"/> <input type="text" value="\$ N/A / ct"/>

2D



Standard Movies
Custom Movies
Share +

#### Grade

Lab	<input type="text" value="N/A"/>
Shape	<input type="text" value="Cushion"/>
Carat Weight	<input type="text" value="0.72"/> <input type="text" value="1"/> <input type="text" value="1"/>
Color	<input type="text" value="H"/>
Clarity	<input type="text" value="VS2"/>
Cut	<input type="text" value="N/A"/>
Polish	<input type="text" value="N/A"/>
Symmetry	<input type="text" value="N/A"/>
Fluorescence	<input type="text" value="N/A"/>
Girdle	<input type="text" value="N/A"/> <input type="text" value="N/A"/> <input type="text" value="N/A"/>
Culet	<input type="text" value="N/A"/>

My Account

Profile
Searches
Listings
Contacts
Sharings

№	Date	Customer	Stones sent	Viewed
1	12.02.2015	Andrey2	2	0
2	10.02.2015	Andrey	4	7
3	10.02.2015	Andrey	3	6

Редактирование списка контактов, с которыми можно делиться камнями  
<http://cutwise.dev.cutwise.com/profiles/4/contacts?filters.sort%5Bfield%5D=mediaRelevance&filters.sort%5Bdirectional%5D=asc&filters.isFancyColor=false&filters.b2b=15&show-filters=off&page=1&format=video360Pavilion&stereo=sets&limit=20&size=list>

Организация ЛК. В левом меню разделение на «Покупаю», «Продаю». Внизу страницы рекламный блок с товарами.  
<http://my.ebay.com/ws/eBayISAPI.dll?MyeBay&CurrentPage=MyeBayPersonalInfo&gbh=1&ssPageName=STRK:ME:LNLK&rand=0.3467553365044296>

Cutwise

[My Account ▾](#)

Profile
 Searches
 Listings
 Contacts
 Sharings

+ Add new Contact

№	Name	Phone	E-mail	Notes	Active	
1	Andrey	79265624676			✓	
2	Andrey2	79265624600			✗	
3	Arthur	0422433977	Arthur@hollowaydiamonds.co...		✗	

My eBay: Summary

am2015-anjel (0)

[Page options](#) | Summary is your My eBay homepage

Activity
Messages (1)
Account

Print

Summary

Watch list

Buy

Bids/Offers

Didn't win

Deleted

Purchase history

Lists

All lists

Watch list

Wish list

Your lists

Searches you follow

Sellers you follow

Sell

Delete
  Compare

Status All (1) ▾
 Sort Time left: ending soonest ▾

**10.35 CT 100% NATURAL UNIQUE EMERALD RING SIZE CABOCHON OVAL SHAPE GEMSTONE**  
 ( 121609798244 )

gemsstoneking | 611 | 97.2%

0 bids

US \$1.99

[Visit seller's store](#)  
[View similar items](#)  
[More actions ▾](#)

Item you're watching

More like your watched item

[Feedback on our suggestions](#)

Во вкладке «Аккаунт» первым делом даются инструкции по продаже [http://my.ebay.com/ws/eBayISAPI.dll?MyeBay&CurrentPage=MyeBayMyAccounts&FClassic=true&\\_trksid=p1883.m2295.l3911&rand=0.1734634933527559](http://my.ebay.com/ws/eBayISAPI.dll?MyeBay&CurrentPage=MyeBayMyAccounts&FClassic=true&_trksid=p1883.m2295.l3911&rand=0.1734634933527559)

My eBay am2015-anjel (0) 

Activity

Messages

Account

My eBay Views

My Account

- Personal Information
- Addresses
- Communication Preferences
- Site Preferences
- Seller Dashboard
- Feedback
- PayPal Account
- Donation Account
- Subscriptions
- Resolution Center

My Account

How to Sell Items on eBay

- 1 **Sign up for PayPal (optional)**  
If you want to use PayPal to accept buyers' credit card and electronic of
- 2 **Fill out the Sell Your Item form**  
The Sell Your Item form is where you'll create your eBay listing. [Learn n](#)



### Интересные факты про гелиодор (берилл)



*В Смитсоновском институте в Вашингтоне находится самый крупный гелиодор из Бразилии. Он имеет длину 10,5 см и массу 2054 карат.*

Статьи о камнях (Энциклопедия)  
[http://gemlovers.ru/encyclopedia/geliodor\\_or\\_berill](http://gemlovers.ru/encyclopedia/geliodor_or_berill)



#### История гелиодора

Гелиодор имеет недолгую историю. Разновидность берилла жёлтого цвета впервые стали называть гелиодором в начале 20 века, когда в 1910 году на



#### Облагораживание гелиодора

Гелиодоры для улучшения насыщенности цвета могут подвергаться облучению. Такая окраска не всегда стабильна. После



#### Месторождения гелиодора

Большинство ювелирных гелиодоров сейчас добывается в Бразилии, в штате Минас-Жерайс. Месторождения

Каталог статей о камнях  
<http://www.jtv.com/library/gemopedia>

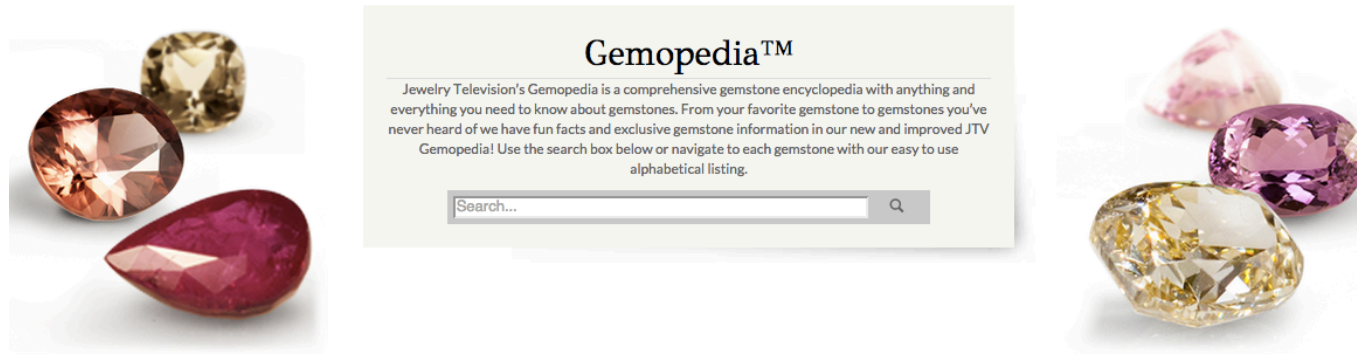

A B C D E F G H I J K L M N O P Q R S T U V W X Y Z

<b>C</b>	Calcareous Concretions	Calcite	Calsilica	Carnelian	Cassiterite	Cat's-Eye Actinolite
	Cat's-Eye Alexandrite	Cat's-Eye Andradite Garnet	Cat's-Eye Apatite	Cat's-Eye Chrysoberyl	Cat's-Eye Demantoid Garnet	Cat's-Eye Diopside
	Cat's-Eye Glass	Cat's-Eye Quartz	Cat's-Eye Ruby	Cat's-Eye Sapphire	Cat's-Eye Scapolite	Cat's-Eye Sillimanite
	Cat's-Eye Tourmaline	Cavansite	Celestite	Cerussite	Chalcedony	Chalcopyrite
	Charoite	Chialstolite	Chlorastrolite	Chlorite In Quartz	Chondrodite	Chrome Chalcedony
	Chrome Diopside	Chrome Tourmaline	Chrysoberyl	Chrysocolla	Chrysocolla-In-Chalcedony	Chrysoprase
	Chrysotile	Cinnabar (Plastic)	Citrine	Cleaveandite In Quartz	Clinohumite	Clinzoisite
	Cobalt-Lead Glass Filled Sapphire	Cobaltocalcite	Colemanite	Color Change Fluorite	Color Change Glass	Color Change Sapphire

Статьи  
<http://www.jamesallen.com/education/>

## Education Center

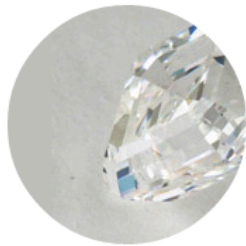

LOOSE DIAMONDS



ENGAGEMENT RINGS

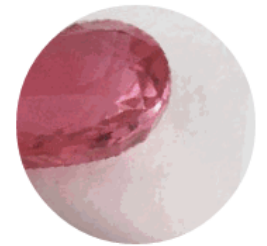

GEMSTONES

SAPPHIRES  
 GREEN EMERALDS  
 RED RUBIES  
 GEMSTONE ANATOMY

Gemstones allow you to bring a lot of color to your jewelry. From the deep purple of amethyst to the delicate pink sapphire to the gentle butter-yellow tourmaline, gemstone jewelry allows you to show off your personality. Remember that gemstones too have different grades of quality, and it is important to educate yourself about the qualities that are assessed to determine the overall value of your chosen stone.

## КОРЗИНА И ФОРМЛЕНИЕ ЗАКАЗА

Внизу страницы всегда на виду блок с корзиной, бриллиантами, парными бриллиантами, украшениями и последними просмотренными товарами

[http://www.whiteflash.com/loose-diamonds/diamond-pairs-compare.aspx?idnos=540855\\_3213724,540855\\_3213725](http://www.whiteflash.com/loose-diamonds/diamond-pairs-compare.aspx?idnos=540855_3213724,540855_3213725)

Вкладками Корзина и Понравившиеся товары

<https://www.jtv.com/cart>

Корзина и понравившиеся товары

всегда на виду  
<http://nebo.ru/catalog/engagement/rings>

1.73 карат из о золота 585 пробы <b>700 р.</b>	весом 0.77 карат из белого золота 585 пробы <b>9 300 р.</b>	красного золота 585 пробы <b>6 000 р.</b>
с 1 фианитом 1.75 карат из о золота 585 пробы <b>100 р.</b>	Кольцо с 5 фианитами весом 2.3 карат из красного золота 585 пробы <b>9 600 р.</b>	Кольцо с 29 бриллиантами весом 0.29 карат из белого золота 585 пробы <b>40 500 р.</b>



Якутские бриллианты и ювелирные изделия с бриллиантами

пн-пт: 09:00-20:00  
номер для связи  
8-800-333-67-37



Контакты



Личный кабинет  
Регистрация



Корзина  
Товаров: 0  
Сумма: 0 р.

- БРИЛЛИАНТЫ
- КОЛЬЦА
- СЕРЬГИ
- ПОДВЕСКИ
- РАСПРОДАЖА
- ОПЛАТА И ДОСТАВКА

[Главная](#) > Корзина

 Поиск

## Корзина

Вы не добавили ни одного изделия в корзину.

Пожалуйста, ознакомьтесь с каталогом ювелирных изделий или сертифицированных бриллиантов.

Также Вы можете сделать индивидуальный заказ на изготовление ювелирного изделия или воспользоваться конструктором, выбрать бриллиант и оправу для создания собственного кольца.

### Недавно просмотренные

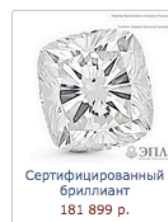

Сертифицированный бриллиант  
181 899 р.

### Рекомендуем

Кольца >



от 87 679 р.



от 53 490 р.



78 850 р.



от 58 100 р.



от 11 250 р.

Для пустой корзины показ  
просмотренных товаров +  
рекомендуемые  
<http://www.epldiamond.ru/cart/>

Предложение в корзине - выбрать оправу для камня  
<http://www.jamesallen.com/loose-diamonds/round-cut/0.70-carat-k-color-vs1-clarity-very-good-cut-sku-484759>

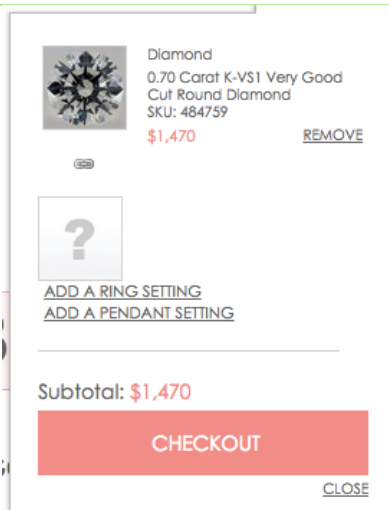

Diamond  
0.70 Carat K-VS1 Very Good  
Cut Round Diamond  
SKU: 484759  
\$1,470 REMOVE

?

ADD A RING SETTING  
ADD A PENDANT SETTING

Subtotal: \$1,470

CHECKOUT

CLOSE

Компактное расположение блоков, возможность посмотреть популярные вопросы, иконки платежных систем  
[https://www.jamesallen.com/shop\\_bag\\_billing/](https://www.jamesallen.com/shop_bag_billing/)

## Secure Checkout

ORDER SUMMARY



Diamond  
0.70 Carat K-VS1 Very Good Cut  
Round Diamond  
SKU: 484759  
\$1,470 Remove

Subtotal: \$1,470

Shipping Fee	Free
Mounting Fee	Free
Taxes ⓘ	-

Total: \$1,470.00

Enter Coupon Code

1. SIGN IN TO CHECKOUT [Edit](#)

2. PAYMENT METHOD

Credit Card 

Wire transfer (1.5% Off)

James Allen Financing ([Apply Now](#))

  
The safer, easier way to pay

CONTINUE

3. SHIPPING & BILLING



4. PAYMENT DETAILS

5. REVIEW & CONFIRMATION

PURCHASE WITH CONFIDENCE

- + [Can I talk to a gemologist?](#)
- + [Is the checkout process secure?](#)
- + [What if I want to return my purchase?](#)
- + [Can you engrave my ring?](#)
- + [Will my item arrive safely?](#)
- + [Can I upgrade my diamond?](#)
- + [Do you ship internationally?](#)

[Still need help?](#)

 Chat Now  Send Message  Call Back



Если у пользователя не установлены по умолчанию адрес доставки и контактная информация, при нажатии кнопки «Добавить в корзину», появляется форма для ввода данных. После заполнения формы идет перенаправление в корзину <https://reg.ebay.com/reg/Upgrade?ru=http%3A%2F%2Fcart.payments.ebay.com%2Fsc%2Fadd%3FssPageName=CART%3AATC%26item=iid%3A390997058345,qty%3A1&pid=2046448&rv4=1>

## ebay Update your information

In order to proceed, please provide additional details about yourself. This will be saved as the main contact and shipping information for your account. You can change this at any time in My eBay.

Country / Region  
Australia

Address

City State / Province / Region

Postal Code

Phone number  
+374

[Continue](#)

В корзине даются ответы на популярные вопросы. Несколько кнопок «Proceed to checkout». Внизу список сохраненных товаров. <http://cart.payments.ebay.com/sc/add?ssPageName=CART:ATC&item=iid:390997058345,qty:1>

## Your eBay Shopping Cart



Peridot gem mix discount lot over 100 carats was just added to your cart. [Back to last search results](#) | [Back to item page](#)

Seller [pinnacediamonds](#) (14629★) [Request total from seller](#)

 **Peridot gem mix discount lot over 100 carats** Condition: New with tags

Quantity: 1 **US \$17.99**  
~~US \$19.99~~  
+ US \$4.74

USPS First Class Mail Intl / First Class Package Intl Service (8-15 business days)  
USPS First Class Mail Intl / First Class Package Intl Service

[Remove](#) | [Save for later](#)

✓ You're saving **US \$2.00** off the list price of your items.

### Cart summary (1 item)

**Total: US \$22.73**

[Proceed to checkout](#)



Covers your purchase price plus original shipping on virtually all items. Get the item you ordered or get your money back. [Learn more](#)

### About your cart

- Why use shopping cart?
- Are items in my cart reserved for me?
- Why are auction or best offer items in my cart?
- Where can I see the items I'm bidding on?
- If I buy from different sellers, will I need to pay separately?
- Can I pay for items from more than one seller or different types of transactions in one payment?

Subtotal (1 item): US \$17.99  
Shipping to 2088: US \$4.74

**Total: US \$22.73**

[Continue shopping](#)

[Proceed to checkout](#)

## Your saved items

Графическое разделение основных областей: доставка, оплата, товары, итог. Информация о гарантии возле итоговой суммы. Отправка сообщения продавцу.

**ebay** Checkout: Review order How do you like our new checkout?  
[Tell us what you think](#)

**Ship to**

Anjelika Petrova  
Street Uloi,23  
Sidney, Western Australia 2088  
Australia  
33-xxxxxxx76  
[Change address](#)

**Pay with**

 Processed by PayPal

**PayPal**

Total **US \$22.73**

Covered by the **eBay Money Back Guarantee**

Continue to PayPal to complete your purchase

[Continue](#)

[pinnacledia...](#) [Add message](#)



Peridot gem mix discount lot over 100 carats Qty: 1 US \$17.99

- USPS First Class Mail Intl / First Class Package Intl Service  
Est. delivery between Fri. Apr. 17 - Tue. Apr. 28 US \$4.74
- USPS Priority Mail Express International - US \$38.00  
Est. delivery between Mon. Apr. 13 - Wed. Apr. 15

При выборе одного из способов оплаты на пред. шаге, другие способы оплаты остаются доступны на этой странице



Your order total

**\$22.73 USD**

---

Complete your purchase.

**Choose a way to pay**

[Pay with my PayPal account](#) 

Log in to your account to complete the purchase

[Pay with a credit or debit card](#)

(Optional) Sign up to PayPal to make your next checkout faster

---

Country

Card number

Payment type 

Expiry date mm / yy  /

CVV

[What is this?](#)

**Billing information**

Please enter your full legal name

First name

Middle name(s) (optional)

Last name

Address line 1 This must be your residential address. ( We can't accept P.O.Boxes.)

Address line 2 (optional)

## ГРАФИЧЕСКОЕ ОФОРМЛЕНИЕ

Тематические иконки в элементах интерфейса

<http://www.gems.com.ua/>



( она же "корзина" )  
**шкатулка**

**1у.е. = 25,0 грн**

Ваша шкатулка пока пуста

**Цена: 1 496.00 у.е.**

Количество:



**Оформить заказ**

Рейтинг в виде диамантов

<http://www.jtv.com/tanjaka-aquamarine-minimum-.60ct-7x5mm-oval/1579846.html-productDescription>



Rating: 5/5 based on 1 reviews.

Кнопка с камнем

<http://www.whiteflash.com/>







Иконка камня вместо корзины  
<http://www.sapphirerings.org/shop-by-cut.html>

Thank you. You have successfully added  
1 item



GIA Certified 18kt White Gold    
2.24 tcw Blue Emerald Cut Natural  
Ceylon Sapphire & Diamond Ring - GIA  
G. G Appraisal Value \$11,994.39.

1 x \$3,325.00

[Details](#)

CHECKOUT

Cart Subtotal: \$3,325.00

## ФУНКЦИОНАЛЬНОСТЬ САЙТА И ДОП. БЛОКИ

### Подробные отзывы

<http://www.jtv.com/tanjaka-aquamarine-minimum-.60ct-7x5mm-oval/1579846.html>  
- [productDescription](#)

### Customer Reviews

Review This Product



Good color for aqua

This stone has better color blue than any of my Altai aqua stones. Very nice!

August 28, 2014

Forestvillegirl

from Forestville, CA

Age: 60-69

Purchased as a gift:  
No, it is not a gift.

Gender: Female

Value:



Quality:



### Пояснение параметров товара при наведении на параметр

<http://www.jamesallen.com/loose-diamonds/round-cut/0.70-carat-k-color-vs1-clarity-very-good-cut-sku-484759>

DEPTH %: 62.40  
GIRDLE: Slightly Thick - Thick  
TABLE %: 59.00  
CULET: None  
CERTIFICATE: GIA  
CROWN ∠: 34.50  
CROWN %:  
PAVILION ∠:  
PAVILION %:

### DIAMOND HELP ASSISTANT

#### TABLE

The table is the diamond's largest facet, situated at the top. The table is the main entry and exit point for light. Table width is quoted as a percentage.

Заказ дополнительных фото лота  
<http://poludrag.ru/products/amth0196>

Дополнительные фотографии Аметист овал ✕  
вес 46.15 карат, размер 30.1x21.5мм  
(amth0196)

Оставьте свой e-mail или телефон и мы сделаем  
дополнительные фотографии в ближайшее время

**E-mail или телефон**

Адрес электронной почты или номер телефона

Нужно видео

Хочу больше фото

Buyme

Узнать статус заказа можно без входа  
на сайт (по номеру телефона или  
номеру заказа)

<https://www.jtv.com/on/demandware.store/Sites-jtv-Site/default/OrderReview-Lookup>

800-581-3002

Hello, Guest

[My Account](#) ✓

Login

**Login to see your information**

New Customer? [Create an Account](#) »



Order Status



Wish List

В сравнении (до 5 шт)

СРАВНИТЬ



Очистить все

Найдено бриллиантов: 1730

1 2 3 4 5 6 7 8 9 ... 86 87

Форма огранки	Вес (карат)	Диаметр (мм)	Цвет и чистота	Город	Сравнить	Цена
	Кр-57	0.01	1.42  4/4	Новосибирск	<input type="checkbox"/>	1 300 р. 1 170 р. -10% <input type="button" value="Купить"/>
	Кр-57	0.01	1.42  4/4	Новосибирск	<input type="checkbox"/>	1 300 р. 1 170 р. -10% <input type="button" value="Купить"/>
	Кр-57	0.01	1.43  4/4	Новосибирск	<input checked="" type="checkbox"/>	1 300 р. 1 170 р. -10% <input type="button" value="Купить"/>

Сравнение камней

<http://www.epldiamond.ru/certified-diamonds/>

Всегда доступная обратная связь

<http://www.israel-diamonds.com/product/Diamond/sg/46028.aspx>

<p>Questions? Special Requests? <b>LIVE HELP</b>  Click Here</p>	<p>Call Us Toll Free: USA 1-800-870-9867 UK 00-800-870-98-670 Toll Free Numbers from Other Countries Email Us</p>	<p>Follow Us </p>	<p>Newsletter Get your newsletter, reminders and special offers Email Address <input type="text"/> We Respect Your Privacy</p>
--	---	-----------------------	--

Отдельный пункт меню для запроса поиска камня (отдельное поле для указания даты, когда пользователь хочет получить камень)

<http://www.whiteflash.com/loose-diamonds/request-diamond.aspx>

**Contact Information**

\*First Name:

\*Last Name:

\*Email Address:

Phone:

**By When do you Need the Diamond?**

Date:

Best time to call:

**How did you hear about Whiteflash?**

From:

**How Can We Help You?**

To help us to better serve you with your diamond search, please add any additional comments or preferences that might be helpful in understanding your needs.

Блок для пользователей, которые не нашли в каталоге товар  
<http://www.israel-diamonds.com/Search/Diamonds/Default.aspx?Sh=oval&src=LPSearch>

### CAN'T FIND WHAT YOU ARE LOOKING FOR?

Let us know and we'll help you find exactly what you need.



Make a Special Request

Вставка камня в оправу  
<http://www.jtv.com/linkpage?cid=design-your-own-jewelry>

## DESIGN YOUR OWN JEWELRY

Design your own jewelry in three simple steps and create unique, one-of-a-kind treasures to be admired for a lifetime!

- Step 1: Choose your diamond
- Step 2: Choose your setting
- Step 3: View your ring

DIAMOND DESIGN GALLERY

### ▼ ENGAGEMENT RINGS

Symbolize your love with a personalized engagement ring.

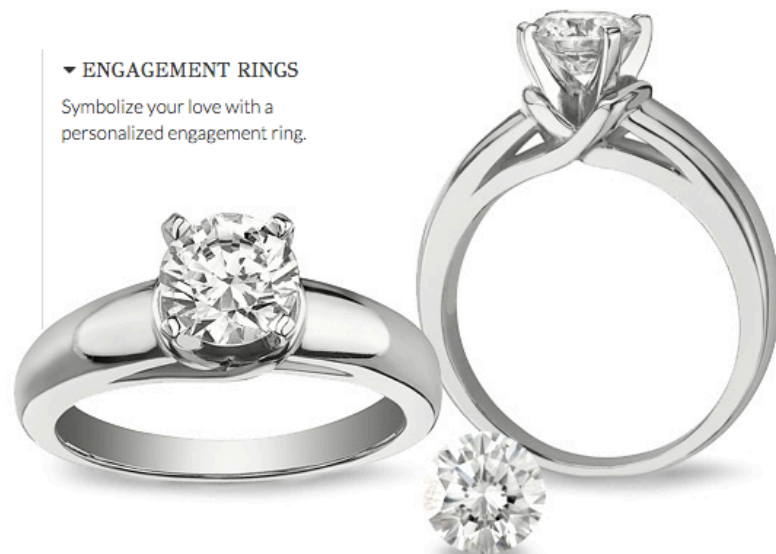

[Выберите бриллиант](#)

[Выберите оправу](#)

[Оформите заказ](#)

### Ваше кольцо

Ваш бриллиант



181 899 р.  
Подробнее  
Поменять

Выберите оправу



Выбрать

Цвет золота любой	Проба золота любая	Размер кольца любой
----------------------	-----------------------	------------------------



19 350 - 43 650 р.



19 850 - 36 500 р.



14 000 - 19 850 р.

Вставка камня в оправу  
<http://www.epldiamond.ru/constructor/rings/>

Наглядное представление кольца на пальце

<https://www.diamonds.pro/ring-comparison/?carat1=1&shape1=princess&length1=2&width1=22&depth1=3&carat2=1&shape2=princess&length2=2&width2=1&depth2=1>

Ring width:  
4.3 mm



Ring:

Gold

Platinum

Skin tone:

Pale

Light

Medium

Dark

Ring diameter:  
16.9 mm



Or choose size:

USA 6½

UK M½

Asia 13

EU1 53

EU2 13



Your settings:

RING	Platinum
SKIN TONE	Pale
RING DIAMETER	16.9 mm
RING WIDTH	4.3 mm
FINGER LENGTH	64 mm

SAVE SETTINGS

Интерактивная помощь в определении размера кольца

<http://www.whiteflash.com/>

Find Ring Size Tips FAQ Ring Size Conversion

**STEP 1.** Tune your display **STEP 2.** Find your size Back

Ring size scale: **US Sizes** [Change scale](#) Not sure what's your scale? [learn more >](#)



← Ruler starts here.

3 5 7 9 11 13 15  
4 6 8 10 12 14 16

3.5 4.5 5.5 6.5 7.5 8.5 9.5 10.5 11.5 12.5 13.5 14.5  
3 4 5 6 7 8 9 10 11 12 13 14 1

Find Ring Size Tips FAQ Ring Size Conversion

**STEP 1.** Tune your display **STEP 2.** Find your size Back

Ring size scale: **US Sizes** [Change scale](#) Not sure what's your scale? [learn more >](#)

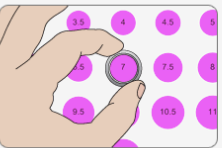

**A** Find the matching circle  
**B** Click on your size

[Don't have a ring?](#)

3 3.5 4  
4.5 5 5.5

Отслеживание статуса доставки  
<http://www.epldiamond.ru/delivery-tracking/>

## Мониторинг статуса доставки

Номер заказа или накладной:

Возможность оплатить заказ онлайн без лишнего шага - подтверждения заказа

<http://nebo.ru/cart>

Точный адрес:

Доставка:

Четверг, 2 апреля до 14:00 (бесплатно)

Пятница, 3 апреля (бесплатно)

[← Вернуться в каталог](#)

Знаете промокод:

Применить

Итоговая сумма:

**8 330 р.** 



Оплатить при получении



Оплатить онлайн Скидка 3%

Скидки при оплате онлайн (определенным способом/системой)

<http://www.whiteflash.com/loose-diamonds/round-cut-loose-diamond-3372540.htm>

Item Code: **AGS-104077660039**

Status **Available**

Price **\$9,638**

Wire Price\* **\* Receive a 3% discount on orders paid by Wire Transfer**

Register with Whiteflash and get up to \$25.00 off your first order

- ✓ Lifetime track
- ✓ Whiteflash G
- ✓ Confli
- ✓ Free FedEx



# Моше Скапа



Геммолог. Генеральный директор фирмы "Скапа Моше"  
огранка, экспорт и импорт бриллиантов

( иврит, английский )

Связь с сотрудниками  
компании/директором/консультантами

## Написать сообщение

Имя\*:

email\*:

Телефон:

Тема\*:

Информирование на всех страницах о  
безопасности покупки  
<http://www.sapphirerings.org/>

100% MONEY BACK GUARANTEED



GIA<sup>®</sup>

SECURE SITE

Размещение логотипов ТК, платежных  
систем и компаний сертификации  
[http://www.israel-diamonds.com/ShoppingCart.aspx?PIDs=46028&ReturnUrl=%2fSearch%2fDiamonds%2fDefault.aspx?qSh=ovala\\_asrc=LPSearch](http://www.israel-diamonds.com/ShoppingCart.aspx?PIDs=46028&ReturnUrl=%2fSearch%2fDiamonds%2fDefault.aspx?qSh=ovala_asrc=LPSearch)

To Learn More About...



EGL Certified  
Diamonds



INTERNATIONAL  
GEMOLOGICAL  
INSTITUTE

Member of the Israel  
Diamond Exchange



EMS  
Express Mail Service

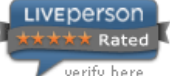

Раздел помощи в решении проблем при продаже/покупке  
<http://res.ebay.com/ws/eBayISAPI.dll?ResolutionCenter&ssPageName=STRK:ME:LNLK>

## Resolution Center

### Resolve a problem

We always encourage our members to communicate with each other when there's a problem with a transaction. The first step is to contact the member through the Resolution Center and try to resolve the problem.

To start the resolution process, please tell us what your problem is:

#### I bought an item.

- I haven't received it yet.  
 I received an item that does not match the seller's description.

#### I sold an item.

- I haven't received my payment yet.  
 I need to cancel a transaction.

[Continue](#)

[My problem is not listed here](#)

### Help

- [What is the eBay Money Back Guarantee?](#)
- [What to do when a buyer doesn't pay](#)
- [Canceling a transaction](#)
- [What to do when you don't receive your item or it's not as described](#)
- [Resolving buying problems](#)
- [Resolving selling problems](#)
- [Report a problem with a buyer](#)

### Your requests and cases

No open request or cases

0 requests or cases have been closed

No return requests are open.

View  Period

Item	Problem	Amount	Opened on	Trading Partner	Status
There were no requests or cases found during this time period.					

### Дополнительно

- Понятные инструкции для пользователей (направление пользователя).
- Неперегруженное графическое оформление сайта.
- Запоминающиеся тексты. Легкие для восприятия. Тексты о магазине и покупке в нем должны вызывать доверие.
- Понятная навигация по сайту, (пример <http://www.israel-diamonds.com/search/sapphires/blue/default.aspx?c=blue&loc=left>. На сайте нет выпадающих меню. Меню разделены на основное, пользовательское, меню о компании и боковое)
- Быстрое и несложное оформление заказа (+ возможность оформить без регистрации).
- Рассылка новостей
- Постоянная поддержка клиентов (доступная обратная связь)
- Ведение профиля в Instagram